

Somos los inventores de la caldera de pellets
Nous sommes les inventeurs des chaudières à granulés

ÍNDICE / INDEX

Aire / Air	6
Aire Canalizable / Air Canalisable	42
Agua / Eau	76
Caldera de Pellets / Chaudières à granulés	92
Leña / Bois	108
Depósitos de agua / Ballons	122

Ecoforest se reserva el derecho de cambiar el color, tamaño o diseño de cualquiera de nuestros productos sin previo aviso.
Ecoforest se réserve le droit de modifier la couleur, les dimensions ou la forme des produits sans préavis.

HISTORIA

El grupo de empresas Vapormatra-Ecoforest nace en Vigo en 1959 de la mano de su propietario y fundador José Carlos Alonso Martínez. Tras viajar a New York en 1958 con motivo de la primera feria mundial multisectorial, inicia su andadura profesional comercializando calderas a vapor, quemadores y productos del sector de la calefacción.

Gracias a ese espíritu emprendedor y a una enorme visión comercial, visita, en la década de los 70, las ferias internacionales más importantes del sector para aportar al mercado nacional todos los avances y novedades del momento, se crea así la primera caldera de biomasa en forma de astilla de madera. De esta manera el grupo Vapormatra-Ecoforest fue el primero en demostrar su interés por la ecología y la economía del combustible.

En ese empeño de seguir aportando valor al mercado, en 1993 se plantea un nuevo reto profesional: aportar al mercado un producto novedoso, ecológico y sobretodo, económico. Para ello crea la primera fábrica de pellets en Villacañas (Toledo) e introduce en el mercado europeo su nueva invención: LA PRIMERA ESTUFA-CALDERA A PELLETS.

Actualmente, Ecoforest es la empresa líder del mercado con la más amplia gama de estufas de aire, aire canalizable, estufas y calderas de agua, con una presencia en más de 36 países. Su apuesta e inversión constante en I+D+I, sigue siendo uno de los pilares del holding.

HISTORIQUE

Le groupe Vapormatra-Ecoforest, est né à Vigo en 1959. José Carlos Alonso Martínez, son fondateur et propriétaire, pendant son voyage à New York en 1958, visita la première foire mondiale multisectorielle. Sa démarche professionnelle débute en commercialisant des chaudières à vapeur, des brûleurs et autres appareils destinés au chauffage.

Déjà dans les années 70, avec son esprit d'entreprendre et une large vision commerciale il participait aux plus importantes expositions internationales du secteur et rapportait au marché espagnol toutes les innovations. C'est ainsi qu'il fabriqua la première chaudière de Biomasse, véritable révolution en matière d'écologie et d'économie de combustible.

Il continue ensuite à apporter une technologie innovante. C'est ainsi qu'en 1993, il introduit pour la première fois sur le marché Européen les poêles à Granulés, produits alors inconnus sur ce secteur géographique.

Le nouveau défi professionnel de l'entreprise est alors d'apporter au marché un produit nouveau, écologique et économique. Pour cela, il crée la première fabrique de pellet à Villacañas (Toledo) et le premier poêle-chaudière à granulés. Aujourd'hui Ecoforest est l'entreprise leader sur le marché avec la plus large gamme de poêles à air, air canalisable, et poêles-chaudières avec une présence dans 36 pays. Son département recherche et développement continue chaque jour à innover pour obtenir les meilleurs résultats et de nouvelles avancées technologiques.





LÍDER TECNOLÓGICO

Ecoforest ha sabido convertirse en fabricante referente dentro del sector de la Calefacción y Climatización, gracias a su fuerte apuesta por la tecnología y la inversión en I+D. A ello ha contribuido una estrategia geográfica diferenciada, la diversificación de Clientes y el fortalecimiento de equipos de proyecto a través del desarrollo de diferentes productos.

Hoy en día, el principal desafío al que se enfrenta el sector de la climatización, se encuentra en el aprovechamiento eficiente de los recursos que nos regala la naturaleza, así como en la integración en el producto de plataformas TIC ("Tecnologías de la Información y Comunicación").

Dentro de la estrategia de Ecoforest figura diversificar y aumentar su cartera de productos, servicios y tecnología para dar respuestas a las nuevas prioridades del sector.

LEADER TECHNOLOGIQUE

Ecoforest est devenu une référence dans tous les secteurs du chauffage et de la climatisation grâce à son investissement en matière de technologie et de recherche développement. Ecoforest a mis en place des équipes projets afin d'offrir une vaste gamme de produits et ainsi toucher des secteurs géographiques différents et une clientèle diversifiée. Ecoforest se lance un nouveau défi dans le domaine de la climatisation et du chauffage.

Tout en permettant de profiter des ressources naturelles, les appareils Ecoforest proposent une technologie avancée en termes d'information et de communication (Gestion par wifi et internet.)

A travers cette stratégie, Ecoforest souhaite augmenter et diversifier son offre de produits, services et technologie et propose ainsi une réponse au besoin du marché.

flamme
VERTE

RESPECTO AL MEDIOAMBIENTE

El respeto y la protección del medio ambiente han pasado a convertirse en una de las grandes cuestiones de nuestro tiempo. El deterioro que ha sufrido nuestro planeta durante los últimos años se pone de manifiesto en fenómenos como el calentamiento global, el aumento de la desertización y la extinción de ciertas especies animales y vegetales. Para mejorar las condiciones medioambientales de nuestro planeta y de nuestro entorno particular, debemos ser conscientes de las consecuencias que tiene una gestión adecuada de nuestros recursos naturales y de los efectos inmediatos y positivos que pueden tener nuestra contribución profesional.

Actualmente todas las mejores técnicas del sector de calefacción y climatización apuntan al mismo objetivo, aumentar la eficiencia y reducir las emisiones contaminantes.

La política de Calidad y Medio Ambiente de Ecoforest, refleja el compromiso para mejorar la satisfacción de nuestros clientes y la preservación del medioambiente, a través de actividades de diseño y fabricación de equipos de calefacción y climatización eficientes y con reducidas emisiones.

LE RESPECT DE L'ENVIRONNEMENT

Aujourd'hui, le respect et la protection de l'environnement devient une grande préoccupation. Les dégâts occasionnés depuis les dernières années se manifestent par le réchauffement de la planète et provoquent la désertification et la disparition de certaines espèces animales et végétales. Afin d'améliorer les conditions environnementales et pour notre confort, nous devons prendre conscience rapidement d'une gestion adéquate des ressources naturelles.

Ecoforest apporte sa contribution en proposant une technologie en matière de chauffage et de climatisation avec comme mission d'augmenter le rendement des appareils et réduire les émissions polluantes.

La politique de qualité et environnementale d'Ecoforest s'engage à améliorer la satisfaction de nos clients tout en préservant l'environnement, de l'étude à la conception des appareils de chauffage et de climatisation.



AIRE

La energía producida por la combustión de la biomasa es transmitida al aire mediante un intercambiador de alta eficiencia y es propulsada por un convector hacia la estancia a calentar.

Los productos Ecoforest están diseñados para cubrir las necesidades tanto estéticas como energéticas de cada vivienda con una fácil, rápida y económica instalación.



AIR

L'énergie produite par la combustion de la biomasse est transmise à l'air ambiant à travers un échangeur haute performance. L'air est propulsé par un ventilateur. Les produits Ecoforest répondent aux besoins tant aux niveaux énergétiques qu'esthétiques et s'adaptent à tous types d'habitations avec une facilité d'installation et d'utilisation.





MIAMI

A+

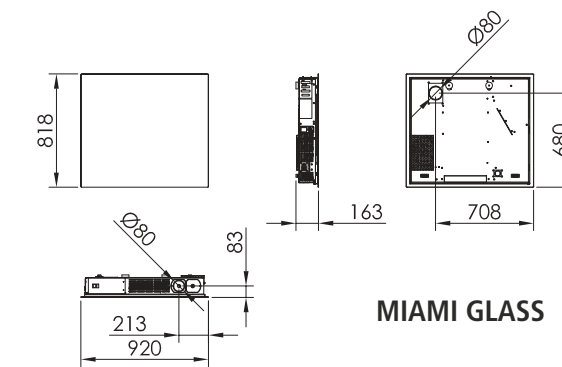

MIAMI GLASS

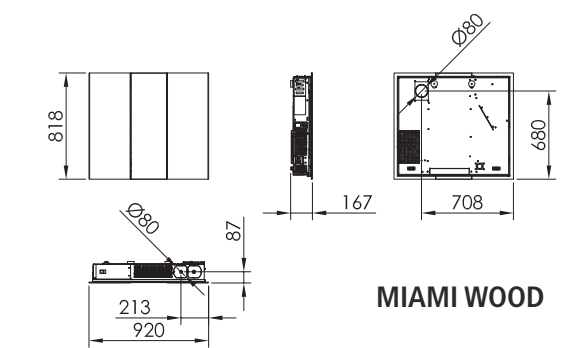

MIAMI WOOD



Características técnicas / Caractéristiques techniques

Potencia / Puissance: 5,5 kW
 Rendimiento / Rendement: 91,2 %
 Tolva / Réservoir: 7 kg
 Consumo / Consommation: 0,7- 1,2 kg/h
 Autonomía / Autonomie: 11 - 6h
 Peso / Poids: 77 kg
 Diámetro salida de gases / Diamètre de sortie de fumées: 80mm
 EEI=124

Incluye / Inclus

Estanca (Passive House) / Etanche (RT 2012).
 Modo ecoSILENCE / mode ecoSILENCE.
 Regulación automática del aire de combustión, aporte de pellets y aire de convección / Modulation automatique de l'air de combustion, de l'apport de combustible et de l'air de convection.
 Electrónica exclusiva ECOFOREST / Electronique exclusive ECOFOREST.
 Gestión vía WiFi e Internet / Gestion par wifi et internet.
 Control y programación por potencia o por temperatura ambiente con modulación de potencia / Contrôle et programmation par puissance ou par température ambiante avec modulation de puissance.
 Vacuum cleaning system / Vacuum cleaning system.
 Múltiples sistemas de seguridad / Multiples systèmes de sécurité.
 Cestillo de acero inoxidable / Panier perforé en acier inoxydable.
 Intercambiador aleteado sin necesidad de limpieza diaria / Echangeur à ailettes sans entretien quotidien.



CRETA

A+

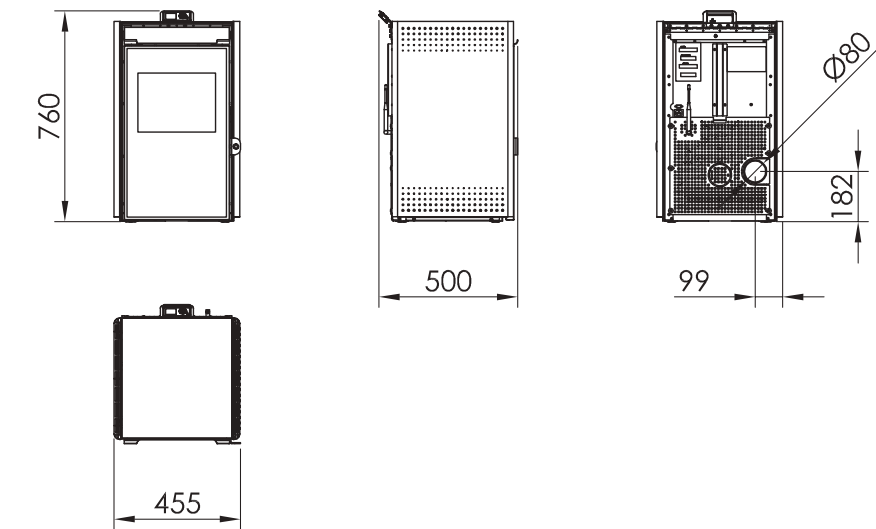

Características técnicas / Caractéristiques techniques

Potencia / Puissance: 6 kW
 Rendimiento / Rendement: 91,2 %
 Tolva / Réservoir: 11 kg
 Consumo / Consommation: 0,7- 1,4 kg/h
 Autonomía / Autonomie: 17 - 8h
 Peso / Poids: 71,5 kg
 Diámetro salida de gases / Diamètre de sortie de fumées: 80mm
 EEI=124

Incluye / Inclus

Estanca (Passive House) / Etanche (RT 2012).
 Modo ecoSILENCE / mode ecoSILENCE.
 Regulación automática del aire de combustión, aporte de pellets y aire de convección / Modulation automatique de l'air de combustion, de l'apport de combustible et de l'air de convection.
 Electrónica exclusiva ECOFOREST / Electronique exclusive ECOFOREST.
 Gestión vía WiFi e Internet / Gestion par wifi et internet.
 Control y programación por potencia o por temperatura ambiente con modulación de potencia / Contrôle et programmation par puissance ou par température ambiante avec modulation de puissance.
 Policombustible (pellets, cáscara de almendra, hueso aceituna) / Polycombustible (granulés, coques d'amandes, noyaux d'olive).
 Vacuum cleaning system / Vacuum cleaning system.
 Múltiples sistemas de seguridad / Multiples systèmes de sécurité.
 Cestillo de fundición / Panier perforé en fonte.
 Intercambiador aleteado sin necesidad de limpieza diaria / Echangeur à ailettes sans entretien quotidien.
 Frontal y parte superior en cristal negro / Façade et dessus en verre noir.



MOON II

A+

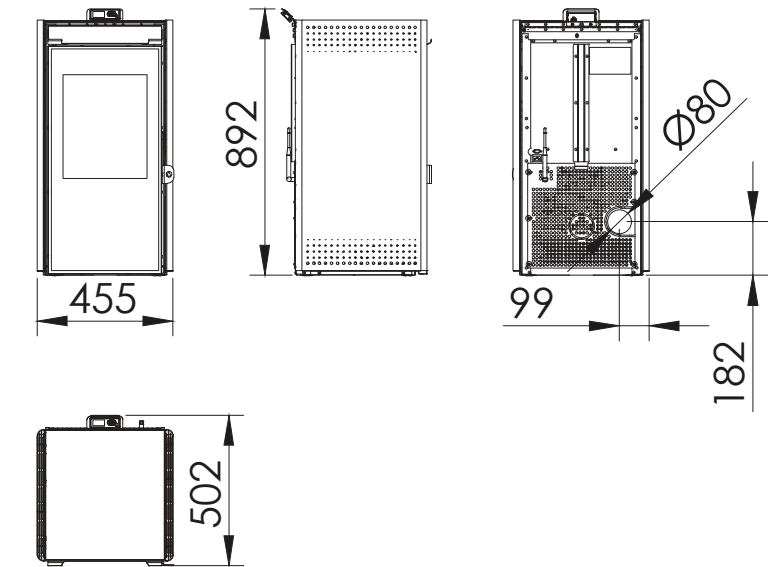

Características técnicas / Caractéristiques techniques

Potencia / Puissance: 7,5 kW
 Rendimiento / Rendement: 94 %
 Tolva / Réservoir: 15kg
 Consumo / Consommation: 0,5-1,7 kg/h
 Autonomía / Autonomie: 28 - 8,9h
 Peso / Poids: 89 kg
 Diámetro salida de gases / Diamètre de sortie de fumées: 80 mm
 Diámetro entrada de aire / Diamètre d'entrée d'air: 60 mm
 EEI=125

Incluye / Inclus

Estanca (Passive House) / Etanche (RT 2012).
 Modo ecoSILENCE / mode ecoSILENCE.
 Regulación automática del aire de combustión, aporte de pellets y aire de convección / Modulation automatique de l'air de combustion, de l'apport de combustible et de l'air de convection.
 Electrónica exclusiva ECOFOREST / Electronique exclusive ECOFOREST.
 Gestión vía WiFi e Internet / Gestion par wifi et internet.
 Control y programación por potencia o por temperatura ambiente con modulación de potencia / Contrôle et programmation par puissance ou par température ambiente avec modulation de puissance.
 Policombustible (pellets, cáscara de almendra, hueso aceituna) / Polycombustible (granulés, coques d'amandes, noyaux d'olive).
 Vacuum cleaning system / Vacuum cleaning system.
 Múltiples sistemas de seguridad / Multiples systèmes de sécurité.
 Cestillo de fundición / Panier perforé en fonte.
 Intercambiador aleteado sin necesidad de limpieza diaria / Echangeur à ailettes sans entretien quotidien.
 Frontal y parte superior en cristal negro / Façade et dessus en verre noir.



LYON

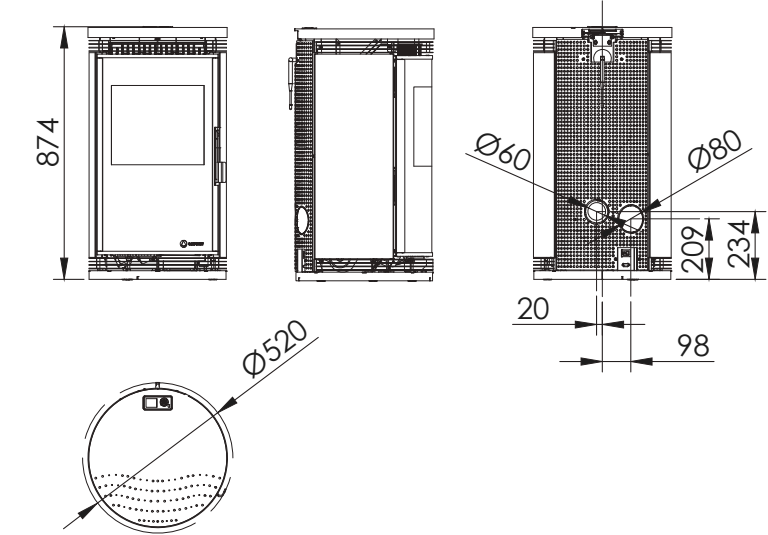

Características técnicas / Caractéristiques techniques

Potencia / Puissance: 7,5 kW
 Rendimiento / Rendement: 93 %
 Tolva / Réservoir: 12 kg
 Consumo / Consommation: 0,6-1,6 kg/h
 Autonomía / Autonomie: 19 - 7h
 Peso / Poids: 78kg
 Diámetro salida de gases / Diamètre de sortie de fumées: 80 mm
 Diámetro entrada de aire / Diamètre d'entrée d'air: 60 mm
 EEI=129

Incluye / Inclus

Estanca (Passive House) / Etanche (RT 2012).
 Modo ecoSILENCE / mode ecoSILENCE.
 Regulación automática del aire de combustión, aporte de pellets y aire de convección / Modulation automatique de l'air de combustion, de l'apport de combustible et de l'air de convection.
 Electrónica exclusiva ECOFOREST / Electronique exclusive ECOFOREST.
 Gestión vía WiFi e Internet / Gestion par wifi et internet.
 Control y programación por potencia o por temperatura ambiente con modulación de potencia / Contrôle et programmation par puissance ou par température ambiante avec modulation de puissance.
 Policombustible (pellets, cáscara de almendra, hueso aceituna) / Polycombustible (granulés, coques d'amandes, noyaux d'olive).
 Vacuum cleaning system / Vacuum cleaning system.
 Múltiples sistemas de seguridad / Multiples systèmes de sécurité.
 Cestillo de fundición / Panier perforé en fonte.
 Intercambiador aleteado de aluminio sin necesidad de limpieza diaria / Echangeur à ailettes sans entretien quotidien.
 Hogar con vermiculita / Foyer avec vermiculite.



MÓNACO

A⁺

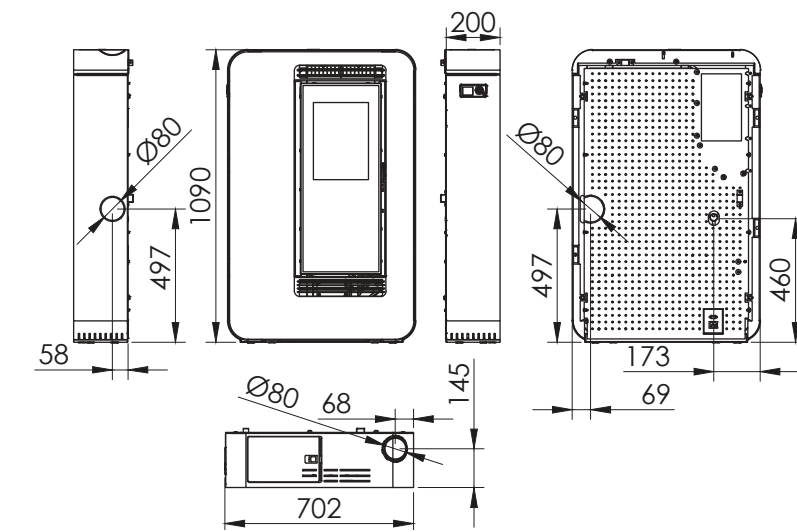

Características técnicas / Caractéristiques techniques

Potencia / Puissance: 7,5 kW
 Rendimiento / Rendement: 94,4 %
 Tolva / Réservoir: 11 kg
 Consumo / Consommation: 0,7-1,6 kg/h
 Autonomía / Autonomie: 17 - 7h
 Peso / Poids: 97kg
 Diámetro salida de gases / Diamètre de sortie de fumées: 80mm
 Diámetro entrada de aire / Diamètre d'entrée d'air: 60 mm
 EEI=127

Incluye / Inclus

Estanca (Passive House) / Etanche (RT 2012).
 Modo ecoSILENCE / mode ecoSILENCE.
 Regulación automática del aire de combustión, aporte de pellets y aire de convección / Modulation automatique de l'air de combustion, de l'apport de combustible et de l'air de convection.
 Electrónica exclusiva ECOFOREST / Electronique exclusive ECOFOREST.
 Gestión vía WiFi e Internet / Gestion par wifi et internet.
 Control y programación por potencia o por temperatura ambiente con modulación de potencia / Contrôle et programmation par puissance ou par température ambiante avec modulation de puissance.
 Vacuum cleaning system / Vacuum cleaning system.
 Múltiples sistemas de seguridad / Multiples systèmes de sécurité.
 Cestillo de acero inoxidable / Panier perforé en acier inoxydable.
 Intercambiador aleteado sin necesidad de limpieza diaria / Echangeur à ailettes sans entretien quotidien.
 Hogar con fundición / Foyer avec fonte.
 Posibilidad de salida de gases superior, trasera o lat.dcho / Possibilité de sortie de gaz supérieure, arrière ou côtés droit.
 Frontal decorativo en cristal templado negro / Façade décorative en verre trempé noir.
 Puerta hogar efecto espejo / Vitre de foyer effet miroir.



VIGO III

A+

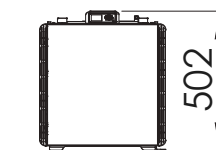
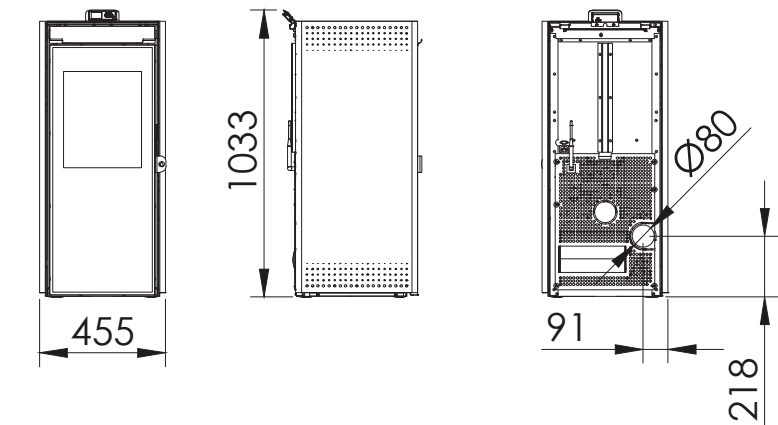

Características técnicas / Caractéristiques techniques

Potencia / Puissance: 9,5 kW
 Rendimiento / Rendement: 91,8 %
 Tolva / Réservoir: 16 kg
 Consumo / Consommation: 0,6-2,1 kg/h
 Autonomía / Autonomie: 26 - 7h
 Peso / Poids: 92 kg
 Diámetro salida de gases / Diamètre de sortie de fumées: 80 mm
 Diámetro entrada de aire / Diamètre d'entrée d'air: 60 mm
 EEI=125

Incluye / Inclus

Estanca (Passive House) / Etanche (RT 2012).
 Modo ecoSILENCE / mode ecoSILENCE.
 Regulación automática del aire de combustión, aporte de pellets y aire de convección / Modulation automatique de l'air de combustion, de l'apport de combustible et de l'air de convection.
 Electrónica exclusiva ECOFOREST / Electronique exclusive ECOFOREST.
 Gestión vía WiFi e Internet / Gestion par wifi et internet.
 Control y programación por potencia o por temperatura ambiente con modulación de potencia / Contrôle et programmation par puissance ou par température ambiante avec modulation de puissance.
 Policombustible (pellets, cáscara de almendra, hueso aceituna) / Polycombustible (granulés, coques d'amandes, noyaux d'olive).
 Vacuum cleaning system / Vacuum cleaning system.
 Múltiples sistemas de seguridad / Multiples systèmes de sécurité.
 Cestillo de fundición / Panier perforé en fonte.
 Intercambiador aleteado sin necesidad de limpieza / Echangeur à ailettes sans entretien quotidien.
 Hogar con fundición y vermiculita / Foyer avec fonte et vermiculite.
 Frontal y parte superior en cristal negro / Façade et dessus en verre noir.



KEOPS

A⁺

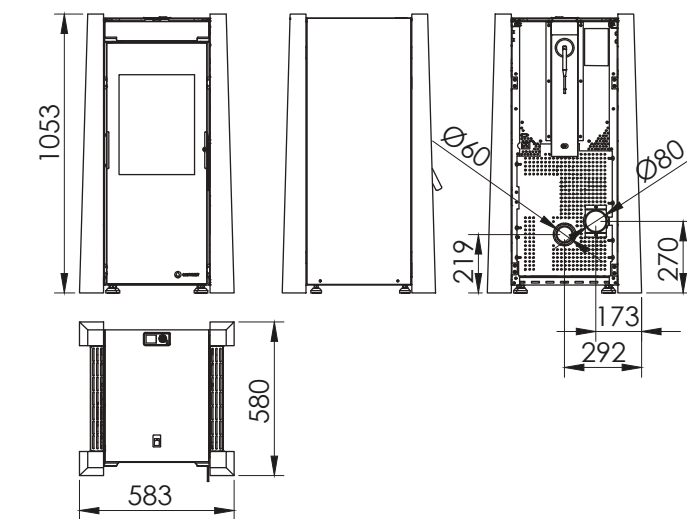

Características técnicas / Caractéristiques techniques

Potencia / Puissance: 9,5 kW
 Rendimiento / Rendement: 91,8 %
 Tolva / Réservoir: 16 kg
 Consumo / Consommation: 0,6-2,1 kg/h
 Autonomía / Autonomie: 26 - 7h
 Peso / Poids: 111 kg
 Diámetro salida de gases / Diamètre de sortie de fumées: 80 mm
 Diámetro entrada de aire / Diamètre d'entrée d'air: 60 mm
 EEI=125

Incluye / Inclus

Estanca (Passive House) / Etanche (RT 2012).
 Modo ecoSILENCE / mode ecoSILENCE.
 Regulación automática del aire de combustión, aporte de pellets y aire de convección / Modulation automatique de l'air de combustion, de l'apport de combustible et de l'air de convection.
 Electrónica exclusiva ECOFOREST / Electronique exclusive ECOFOREST.
 Gestión vía WiFi e Internet / Gestion par wifi et internet.
 Control y programación por potencia o por temperatura ambiente con modulación de potencia / Contrôle et programmation par puissance ou par température ambiante avec modulation de puissance.
 Policombustible (pellets, cáscara de almendra, hueso aceituna) / Polycombustible (granulés, coques d'amandes, noyaux d'olive).
 Vacuum cleaning system / Vacuum cleaning system.
 Múltiples sistemas de seguridad / Multiples systèmes de sécurité.
 Cestillo de fundición / Panier perforé en fonte.
 Intercambiador aleteado sin necesidad de limpieza diaria / Echangeur à ailettes sans entretien quotidien.
 Hogar con fundición y vermiculita / Foyer avec fonte et vermiculite.
 Acabado en madera natural / Finition en bois naturel.



MARSELLA

A⁺

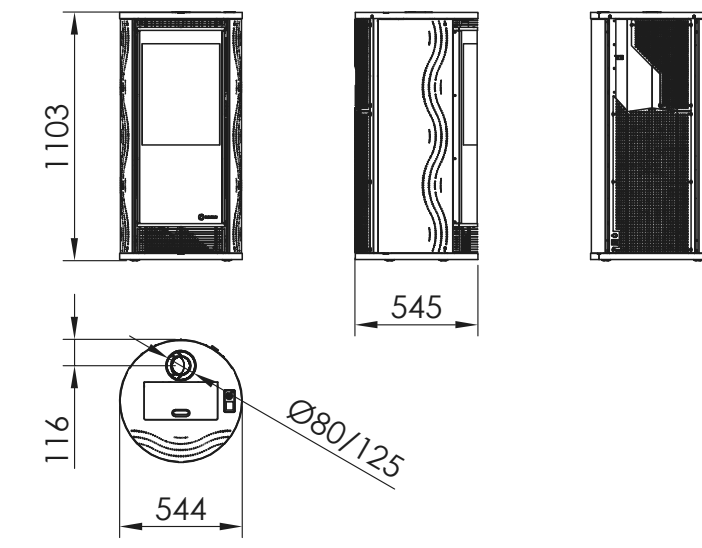

Características técnicas / Caractéristiques techniques Datos provisionales / Données provisoires

Potencia / Puissance: 10 kW
 Rendimiento / Rendement: 87 %
 Tolva / Réservoir: 15 kg
 Consumo / Consommation: 0,9-2,3 kg/h
 Autonomía / Autonomie: 26 - 9h
 Peso / Poids: 126 kg
 Diámetro salida de gases / Diamètre de sortie de fumées: 80 mm
 Diámetro entrada de aire / Diamètre d'entrée d'air: 60 mm
 EEI=121

Incluye / Inclus

Estanca (Passive House) / Etanche (RT 2012).
 Modo ecoSILENCE / mode ecoSILENCE.
 Regulación automática del aire de combustión, aporte de pellets y aire de convección / Modulation automatique de l'air de combustion, de l'apport de combustible et de l'air de convection.
 Electrónica exclusiva ECOFOREST / Electronique exclusive ECOFOREST.
 Gestión vía WiFi e Internet / Gestion par wifi et internet.
 Control y programación por potencia o por temperatura ambiente con modulación de potencia / Contrôle et programmation par puissance ou par température ambiante avec modulation de puissance.
 Vacuum cleaning system / Vacuum cleaning system.
 Múltiples sistemas de seguridad / Multiples systèmes de sécurité.
 Cestillo de fundición / Panier perforé en fonte.
 Hogar con fundición / Foyer avec fonte.
 Intercambiador aleteado sin necesidad de limpieza diaria / Echangeur à ailettes sans entretien quotidien.
 Posibilidad de salida de gases trasera o superior coaxial / Possibilité de sortie des fumées arrière ou supérieure coaxial.



PRAGA

A+

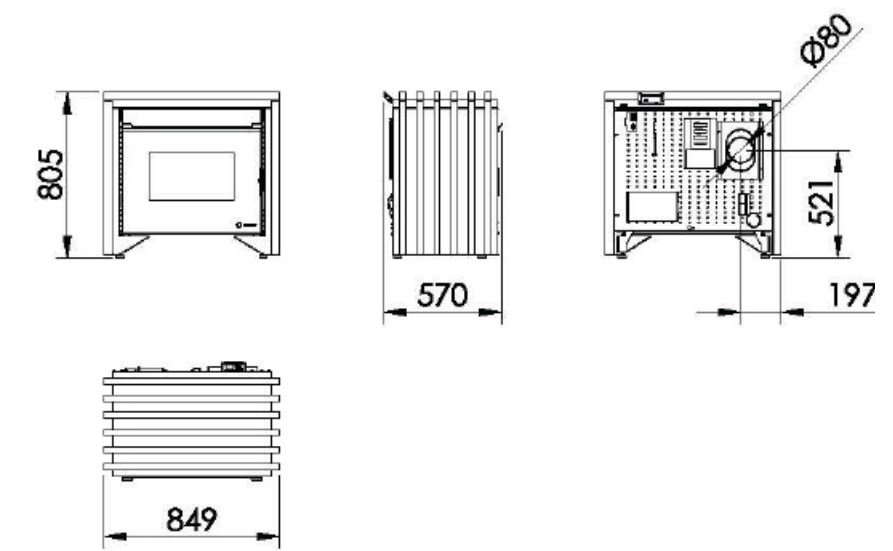

Características técnicas / Caractéristiques techniques

Potencia / Puissance: 12 kW
 Rendimiento / Rendement: 87,8 %
 Tolva / Réservoir: 28 kg
 Consumo / Consommation: 1,1-2,7 kg/h
 Autonomía / Autonomie: 25 - 10h
 Peso / Poids: 155 kg
 Diámetro salida de gases / Diamètre de sortie de fumées: 80 mm
 EEI=122

Incluye / Inclus

Modo ecoSILENCE / mode ecoSILENCE.
 Regulación automática del aire de combustión, aporte de pellets y aire de convección / Modulation automatique de l'air de combustion, de l'apport de combustible et de l'air de convection.
 Electrónica exclusiva ECOFOREST / Electronique exclusive ECOFOREST.
 Gestión vía WiFi e Internet / Gestion par wifi et internet.
 Control y programación por potencia o por temperatura ambiente con modulación de potencia / Contrôle et programmation par puissance ou par température ambiante avec modulation de puissance.
 Policombustible (pellets, cáscara de almendra, hueso aceituna) / Polycombustible (granulés, coques d'amandes, noyaux d'olive).
 Vacuum cleaning system / Vacuum cleaning system.
 Múltiples sistemas de seguridad / Multiples systèmes de sécurité.
 Cestillo de fundición / Panier perforé en fonte.
 Intercambiador aleteado de aluminio sin necesidad de limpieza diaria / Echangeur à ailettes en aluminium sans entretien quotidien.
 Hogar con vermiculita / Foyer avec vermiculite.
 Acabado en madera natural / Finition en bois naturel.



TOKIO

A⁺

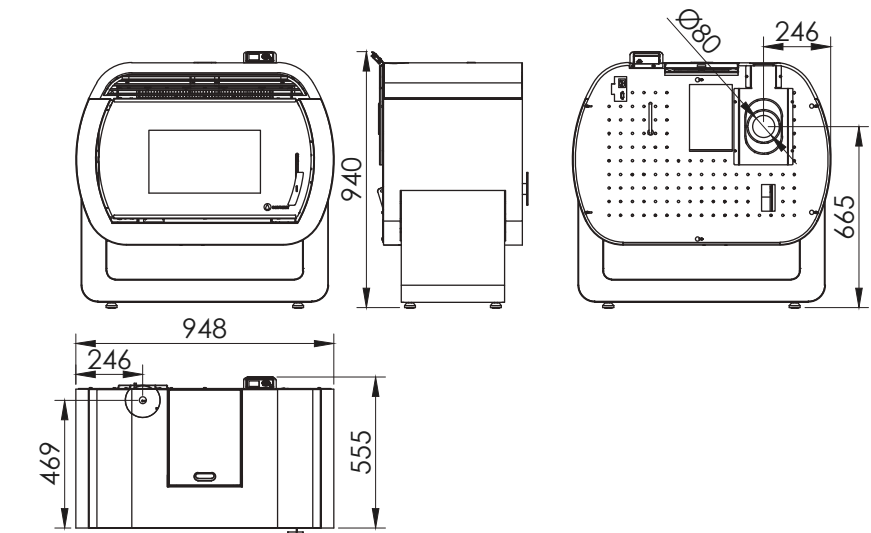

Características técnicas / Caractéristiques techniques

Potencia / Puissance: 12 kW
 Rendimiento / Rendement: 87,8 %
 Tolva / Réservoir: 30 kg
 Consumo / Consommation: 1,1-2,7 kg/h
 Autonomía / Autonomie: 26 - 11h
 Peso / Poids: 146 kg
 Diámetro salida de gases / Diamètre de sortie de fumées: 80 mm
 EEI=122

Incluye / Inclus

Regulación automática del aire de combustión, aporte de pellets y aire de convección / Modulation automatique de l'air de combustion, de l'apport de combustible et de l'air de convection.
 Electrónica exclusiva ECOFOREST / Electronique exclusive ECOFOREST.
 Gestión vía WiFi e Internet / Gestion par wifi et internet.
 Control y programación por potencia o por temperatura ambiente con modulación de potencia / Contrôle et programmation par puissance ou par température ambiante avec modulation de puissance.
 Policombustible (pellets, cáscara de almendra, hueso aceituna) / Polycombustible (granulés, coques d'amandes, noyaux d'olive).
 Vacuum cleaning system / Vacuum cleaning system.
 Múltiples sistemas de seguridad / Multiples systèmes de sécurité.
 Cestillo de fundición / Panier perforé en fonte.
 Intercambiador aleteado de aluminio sin necesidad de limpieza diaria / Echangeur à ailettes en aluminium sans entretien quotidien.
 Hogar con vermiculita / Foyer avec vermiculite.
 Posibilidad de salida de gases trasera o superior / Possibilité de sortie des fumées arrière ou supérieure.



ECO I

A+

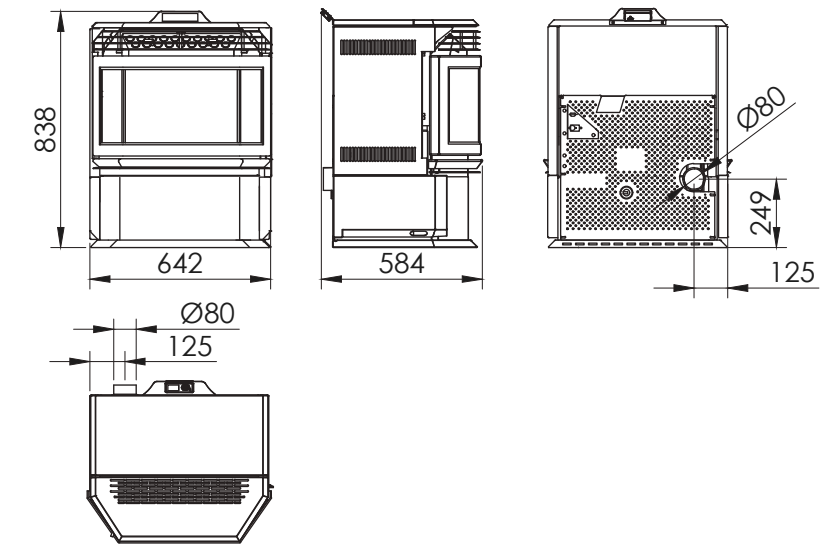

Características técnicas / Caractéristiques techniques

- Potencia / Puissance: 13,5 kW
- Rendimiento / Rendement: 85 %
- Tolva / Réservoir: 30 kg
- Consumo / Consommation: 1,5-3,2 kg/h
- Autonomía / Autonomie: 20 - 9h
- Peso / Poids: 105 kg
- Diámetro salida de gases / Diamètre de sortie de fumées: 80 mm
- EEl=120

Incluye / Inclus

- Regulación automática del aire de combustión, aporte de pellets y aire de convección / Modulation automatique de l'air de combustion, de l'apport de combustible et de l'air de convection.
- Electrónica exclusiva ECOFOREST / Electronique exclusive ECOFOREST.
- Gestión vía WiFi e Internet / Gestion par wifi et internet.
- Control y programación por potencia o por temperatura ambiente con modulación de potencia / Contrôle et programmation par puissance ou par température ambiante avec modulation de puissance.
- Policombustible (pellets, cáscara de almendra, hueso aceituna) / Polycombustible (granulés, coques d'amandes, noyaux d'olive).
- Vacuum cleaning system / Vacuum cleaning system.
- Múltiples sistemas de seguridad / Multiples systèmes de sécurité.
- Cestillo de acero inoxidable / Panier perforé en acier inoxydable.
- Intercambiador de tubos inox. / Echangeur tubulaire inox.
- Hogar con fundición / Foyer avec fonte.



ATENAS

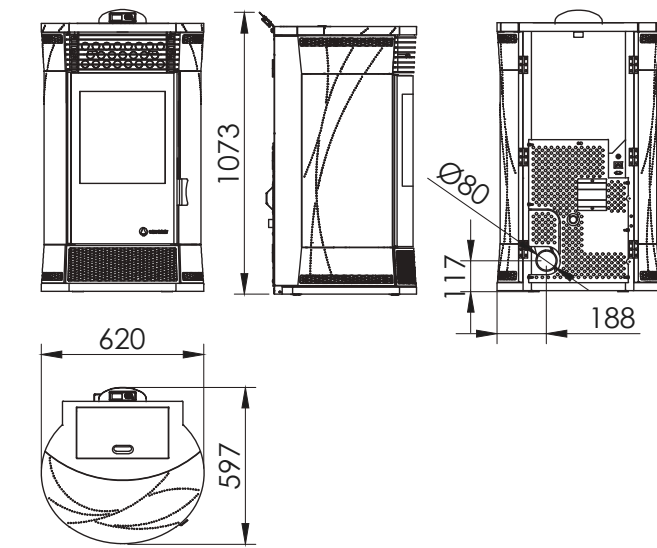

Características técnicas / Caractéristiques techniques

Potencia / Puissance: 14 kW
 Rendimiento / Rendement: 89,4 %
 Tolva / Réservoir: 25 kg
 Consumo / Consommation: 1,2-3,3 kg/h
 Autonomía / Autonomie: 21 - 8h
 Peso / Poids: 139 kg
 Diámetro salida de gases / Diamètre de sortie de fumées: 80 mm
 EEI=121

Incluye / Inclus

Regulación automática del aire de combustión, aporte de pellets y aire de convección / Modulation automatique de l'air de combustion, de l'apport de combustible et de l'air de convection.
 Electrónica exclusiva ECOFOREST / Electronique exclusive ECOFOREST.
 Gestión vía WiFi e Internet / Gestion par wifi et internet.
 Control y programación por potencia o por temperatura ambiente con modulación de potencia / Contrôle et programmation par puissance ou par température ambiante avec modulation de puissance.
 Policombustible (pellets, cáscara de almendra, hueso aceituna) / Polycombustible (granulés, coques d'amandes, noyaux d'olive).
 Vacuum cleaning system / Vacuum cleaning system.
 Múltiples sistemas de seguridad / Multiples systèmes de sécurité.
 Cestillo de fundición / Panier perforé en fonte.
 Intercambiador de tubos inox. / Echangeur tubulaire inox.
 Hogar con fundición / Foyer avec fonte.



NATURE

A⁺

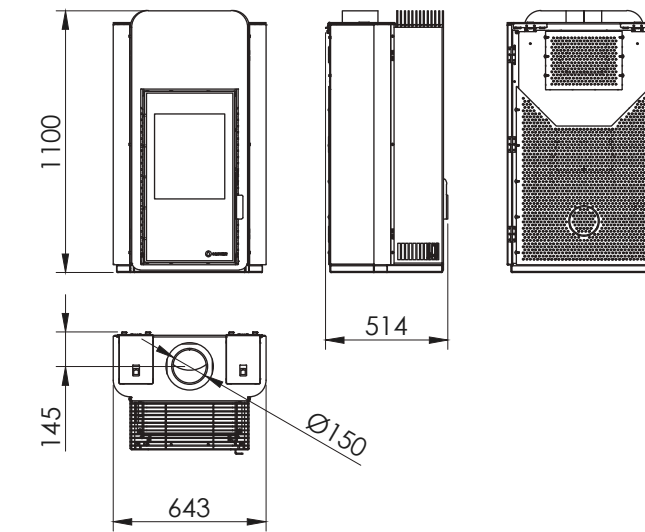

Sin alimentación eléctrica de la red / Sans alimentation électrique.

Panel solar opcional / Panneau solaire optionnel.

Características técnicas / Caractéristiques techniques

Potencia / Puissance: 7,5 kW
 Rendimiento / Rendement: 85 %
 Tolva / Réservoir: 15 kg
 Consumo max. / Consommation max.: 1,8 kg/h
 Autonomía / Autonomie: 9 h
 Peso / Poids: 170 kg
 Diámetro salida de gases / Diamètre de sortie de fumées: 150 mm
 EEI=121

Incluye / Inclus

Sin alimentación eléctrica de la red / Sans alimentation électrique.
 Sin regulación electrónica / Sans contrôle électronique.
 Con tiro natural / Avec tirage naturel.
 Radiación de calor por convección natural / Rayonnement thermique et convection naturelle.
 Silenciosa / Silencieux.
 Hogar en vermiculita / Foyer avec vermiculite.
 Cestillo de acero inoxidable / Panier perforé en acier inoxydable.
 Rejilla de protección de la salida de gases / Grille de protection du conduit fumées

insert

ECO MINI INSERT

A+

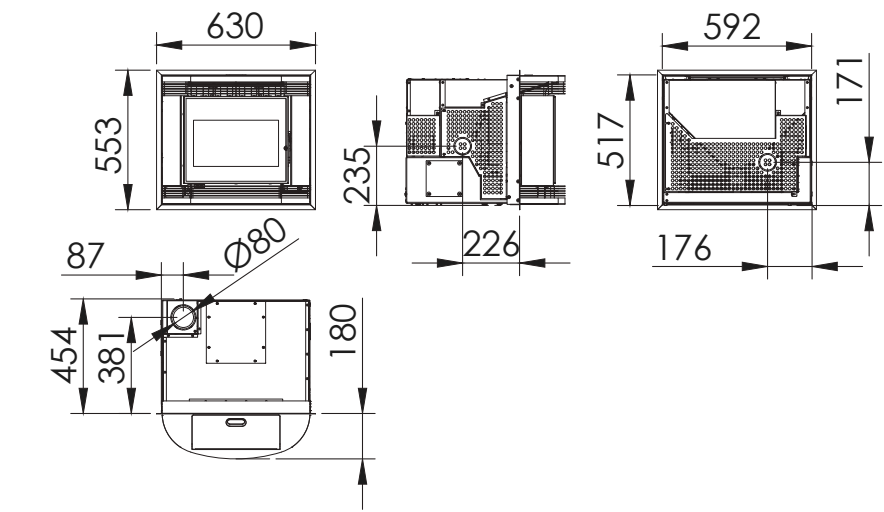

Características técnicas / Caractéristiques techniques

Potencia / Puissance: 8 kW
 Rendimiento / Rendement: 95 %
 Tolva / Réservoir: 15 kg
 Consumo / Consommation: 0,8-1,8 kg/h
 Autonomía / Autonomie: 18 - 8h
 Peso / Poids: 77 kg
 Diámetro salida de gases / Diamètre de sortie de fumées: 80 mm
 Diámetro entrada de aire / Diamètre d'entrée d'air: 60 mm
 EEI=124

Incluye / Inclus

Estanca (Passive House) / Etanche (RT 2012).
 Modo ecoSILENCE / mode ecoSILENCE.
 Regulación automática del aire de combustión, aporte de pellets y aire de convección / Modulation automatique de l'air de combustion, de l'apport de combustible et de l'air de convection.
 Electrónica exclusiva ECOFOREST / Electronique exclusive ECOFOREST.
 Gestión vía WiFi e Internet / Gestion par wifi et internet.
 Control y programación por potencia o por temperatura ambiente con modulación de potencia / Contrôle et programmation par puissance ou par température ambiante avec modulation de puissance.
 Policombustible (pellets, cáscara de almendra, hueso aceituna) / Polycombustible (granulés, coques d'amandes, noyaux d'olive).
 Vacuum cleaning system / Vacuum cleaning system.
 Múltiples sistemas de seguridad / Multiples systèmes de sécurité.
 Intercambiador aleteado de aluminio sin necesidad de limpieza diaria / Echangeur à ailettes en aluminium sans entretien quotidien.
 Cestillo de fundición / Panier perforé en fonte.
 Hogar en fundición / Foyer avec fonte.



insert

A+

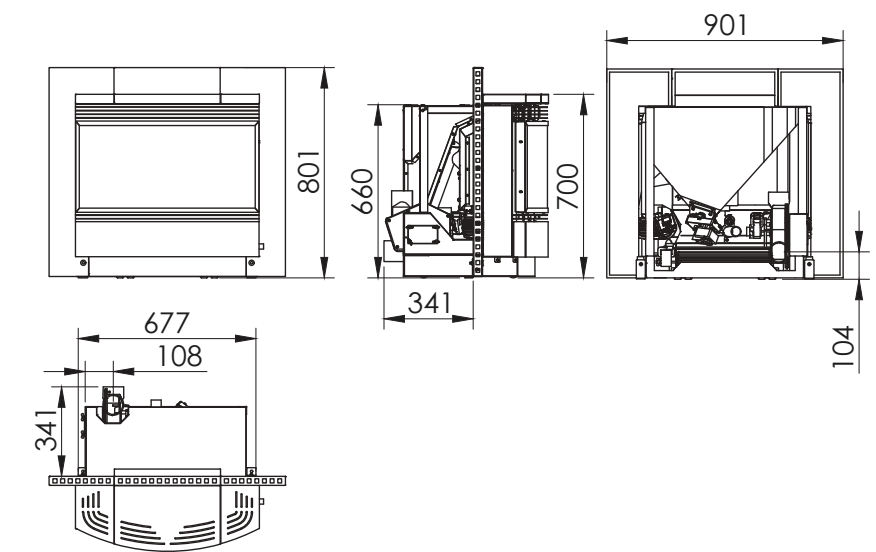

Características técnicas / Caractéristiques techniques

Potencia / Puissance: 12 kW
 Rendimiento / Rendement: 89 %
 Tolva / Réservoir: 15 kg
 Consumo / Consommation: 1,3-2,7 kg/h
 Autonomía / Autonomie: 12 - 6h
 Peso / Poids: 110 kg
 Diámetro salida de gases / Diamètre de sortie de fumées: 80 mm
 Diámetro entrada de aire / Diamètre d'entrée d'air: 60 mm
 EEI=125

Incluye / Inclus

Regulación automática del aire de combustión, aporte de pellets y aire de convección / Modulation automatique de l'air de combustion, de l'apport de combustible et de l'air de convection.
 Electrónica exclusiva ECOFOREST / Electronique exclusive ECOFOREST.
 Gestión vía WiFi e Internet / Gestion par wifi et internet.
 Control y programación por potencia o por temperatura ambiente con modulación de potencia / Contrôle et programmation par puissance ou par température ambiante avec modulation de puissance.
 Policombustible (pellets, cáscara de almendra, hueso aceituna) / Polycombustible (granulés, coques d'amandes, noyaux d'olive).
 Vacuum cleaning system / Vacuum cleaning system.
 Múltiples sistemas de seguridad / Multiples systèmes de sécurité.
 Intercambiador aleteado de aluminio sin necesidad de limpieza diaria / Echangeur à ailettes en aluminium sans entretien quotidien.
 Cestillo de fundición / Panier perforé en fonte.
 Hogar en acero inoxidable / Foyer en acier inoxydable.
 Ruedas para mantenimientos / Roulettes pour la maintenance.



insert

CÓRDOBA GLASS

A+

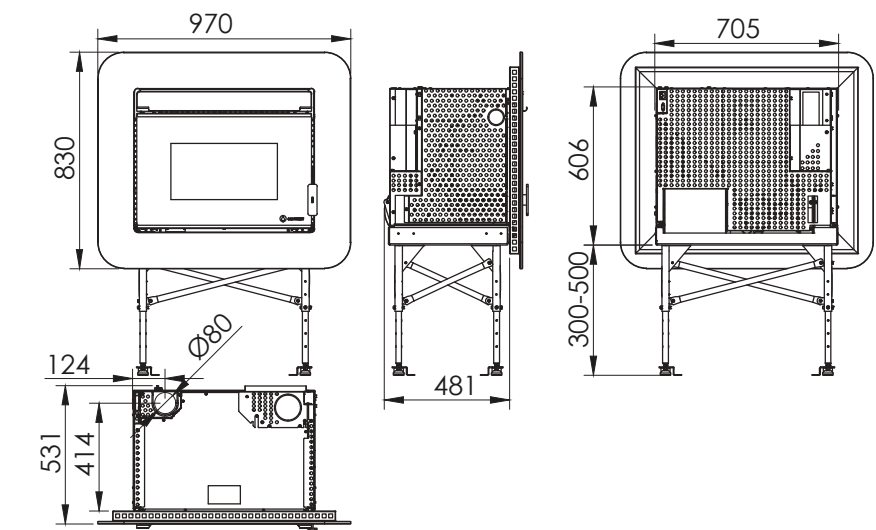

Características técnicas / Caractéristiques techniques

Potencia / Puissance: 12 kW
 Rendimiento / Rendement: 87,8 %
 Tolva / Réservoir: 25 kg
 Consumo / Consommation: 1,1-2,7 kg/h
 Autonomía / Autonomie: 22 - 9h
 Peso / Poids: 138,5 kg
 Diámetro salida de gases / Diamètre de sortie de fumées: 80 mm
 EEI=122

Incluye / Inclus

Regulación automática del aire de combustión, aporte de pellets y aire de convección / Modulation automatique de l'air de combustion, de l'apport de combustible et de l'air de convection.
 Electrónica exclusiva ECOFOREST / Electronique exclusive ECOFOREST.
 Gestión vía WiFi e Internet / Gestion par wifi et internet.
 Control y programación por potencia o por temperatura ambiente con modulación de potencia / Contrôle et programmation par puissance ou par température ambiante avec modulation de puissance.
 Policombustible (pellets, cáscara de almendra, hueso aceituna) / Polycombustible (granulés, coques d'amandes, noyaux d'olive).
 Vacuum cleaning system / Vacuum cleaning system.
 Múltiples sistemas de seguridad / Multiples systèmes de sécurité.
 Cestillo de fundición / Panier perforé en fonte.
 Intercambiador aleteado de aluminio sin necesidad de limpieza diaria / Echangeur à ailettes en aluminium sans entretien quotidien.
 Hogar con vermiculita / Foyer avec vermiculite.
 Bandeja de carga de combustible de gran capacidad / Tiroir de chargement de combustible de grande capacité.
 Guías de extracción para mantenimientos / Glissières d'extraction pour la maintenance.
 Estructura para montaje regulable en altura / Structure pour montage réglable en hauteur.
 Frontal decorativo en cristal templado negro / Façade décorative en verre trempé noir.



insert

CÓRDOBA

A+

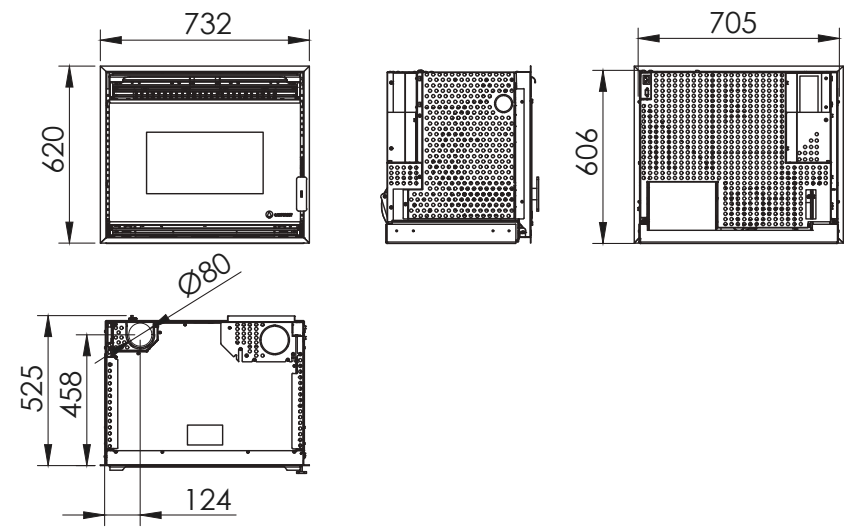

Características técnicas / Caractéristiques techniques

Potencia / Puissance: 12 kW
 Rendimiento / Rendement: 87,8 %
 Tolva / Réservoir: 25 kg
 Consumo / Consommation: 1,1-2,7 kg/h
 Autonomía / Autonomie: 22 - 9h
 Peso / Poids: 119,5 kg
 Diámetro salida de gases / Diamètre de sortie de fumées: 80 mm
 EEI=122

Incluye / Inclus

Regulación automática del aire de combustión, aporte de pellets y aire de convección / Modulation automatique de l'air de combustion, de l'apport de combustible et de l'air de convection.
 Electrónica exclusiva ECOFOREST / Electronique exclusive ECOFOREST.
 Gestión vía WiFi e Internet / Gestion par wifi et internet.
 Control y programación por potencia o por temperatura ambiente con modulación de potencia / Contrôle et programmation par puissance ou par température ambiante avec modulation de puissance.
 Policombustible (pellets, cáscara de almendra, hueso aceituna) / Polycombustible (granulés, coques d'amandes, noyaux d'olive).
 Vacuum cleaning system / Vacuum cleaning system.
 Múltiples sistemas de seguridad / Multiples systèmes de sécurité.
 Cestillo de fundición / Panier perforé en fonte.
 Intercambiador aleteado de aluminio sin necesidad de limpieza diaria / Echangeur à ailettes en aluminium sans entretien quotidien.
 Hogar con vermiculita / Foyer avec vermiculite.
 Bandeja de carga de combustible de gran capacidad / Tiroir de chargement de combustible de grande capacité.
 Guías de extracción para mantenimientos / Glissières d'extraction pour la maintenance.



insert

ECO I INSERT

A+

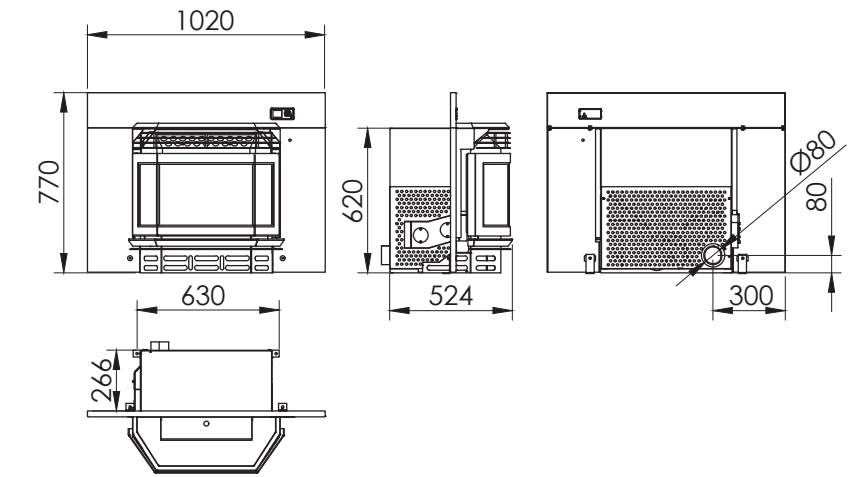

Características técnicas / Caractéristiques techniques

- Potencia / Puissance: 13,5 kW
- Rendimiento / Rendement: 85 %
- Tolva / Réservoir: 20 kg
- Consumo / Consommation: 1,5-3,2 kg/h
- Autonomía / Autonomie: 14 - 6h
- Peso / Poids: 105 kg
- Diámetro salida de gases / Diamètre de sortie de fumées: 80 mm
- EEl=120

Incluye / Inclus

- Regulación automática del aire de combustión, aporte de pellets y aire de convección / Modulation automatique de l'air de combustion, de l'apport de combustible et de l'air de convection.
- Electrónica exclusiva ECOFOREST / Electronique exclusive ECOFOREST.
- Gestión vía WiFi e Internet / Gestion par wifi et internet.
- Control y programación por potencia o por temperatura ambiente con modulación de potencia / Contrôle et programmation par puissance ou par température ambiante avec modulation de puissance.
- Policombustible (pellets, cáscara de almendra, hueso aceituna) / Polycombustible (granulés, coques d'amandes, noyaux d'olive).
- Vacuum cleaning system / Vacuum cleaning system.
- Múltiples sistemas de seguridad / Multiples systèmes de sécurité.
- Cestillo de acero inoxidable / Panier perforé en acier inoxydable.
- Intercambiador de tubos inox. / Echangeur tubulaire inox.
- Hogar con fundición / Foyer avec fonte.



AIRE CANALIZABLE

Nuestros modelos canalizables permiten distribuir el calor mediante una serie de conductos instalados en la vivienda, esta serie de productos son los indicados para todos aquellos usuarios que busquen un sistema de calefacción limpio, natural y muy efectivo para calentar las distintas zonas de su vivienda.

AIR CANALISABLE

Nos modèles canalisables permettent la distribution de chaleur par un réseau de gaines installés dans l'habitation. Ces produits sont idéals pour celles et ceux qui cherchent un système propre, naturel et efficace pour répartir la chaleur dans différents volumes.

ESQUEMA DE AIRE CANALIZABLE
SCHEMA AIR CANALISABLE



Ventilador de distribución de aire caliente / Ventilateur de distribution d'air chaud

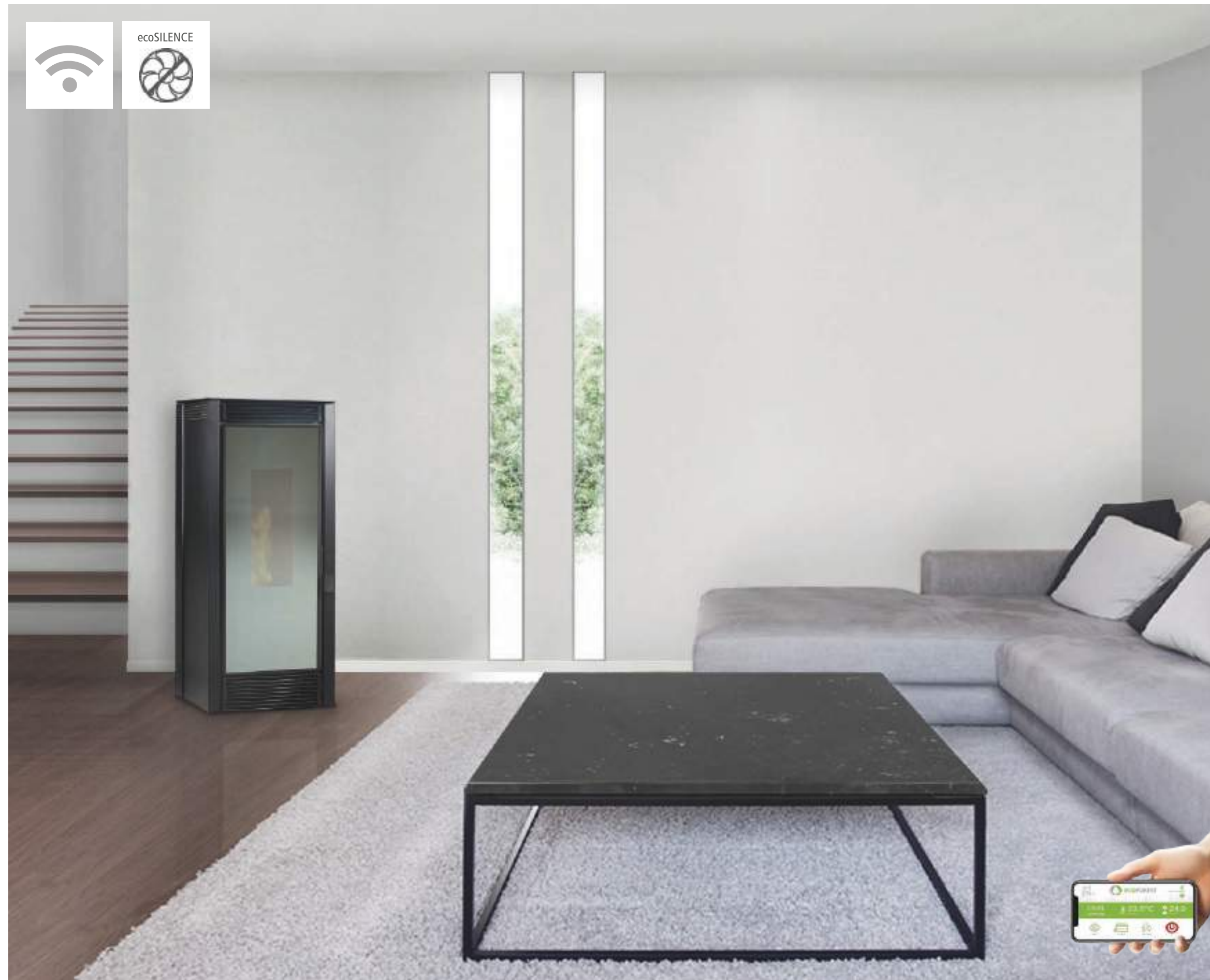

DUBAI

A⁺

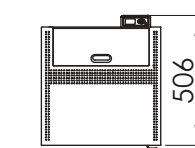
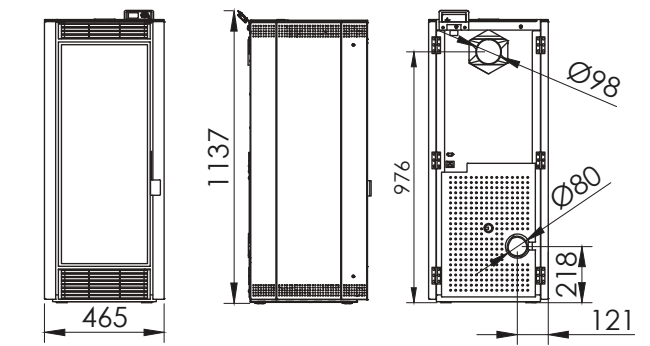

Características técnicas / Caractéristiques techniques

Potencia / Puissance: 11,9 kW
 Rendimiento / Rendement: 90 %
 Tolva / Réservoir: 15 kg
 Consumo / Consommation: 0,8 - 2,7 kg/h
 Autonomía / Autonomie: 19 - 6h
 Peso / Poids: 130 kg
 Diámetro salida de gases / Diamètre de sortie de fumées: 80 mm
 Diámetro salida de aire canalizable / Diamètre sortie d'air canalisable: 1x100 mm
 EEI=125

Incluye / Inclus

Modo ecoSILENCE / mode ecoSILENCE.
 Regulación automática del aire de combustión, aporte de pellets y aire de convección / Modulation automatique de l'air de combustion, de l'apport de combustible et de l'air de convection.
 Electrónica exclusiva ECOFOREST / Electronique exclusive ECOFOREST.
 Gestión vía WiFi e Internet / Gestion par wifi et internet.
 Control y programación por potencia o por temperatura ambiente con modulación de potencia / Contrôle et programmation par puissance ou par température ambiante avec modulation de puissance.
 Policombustible (pellets, cáscara de almendra, hueso aceituna) / Polycombustible (granulés, coques d'amandes, noyaux d'olive).
 Vacuum cleaning system / Vacuum cleaning system.
 Múltiples sistemas de seguridad / Multiples systèmes de sécurité.
 Cestillo de fundición / Panier perforé en fonte.
 Intercambiador aleteado sin necesidad de limpieza diaria / Echangeur à ailettes sans entretien quotidien.
 Hogar con vermiculita / Foyer avec vermiculite.
 Salida de aire frontal y salida de aire canalizable trasera, long. max. 7m / Une sortie d'air frontale et une canalisable arrière, longueur maximale 7 mètres.
 Puerta hogar efecto espejo / Vitre de foyer effet miroir.



ROMA

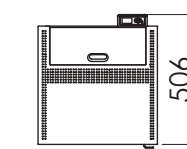
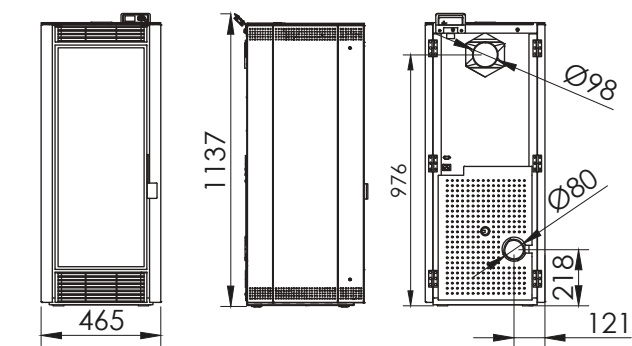

Características técnicas / Caractéristiques techniques

- Potencia / Puissance: 11,9 kW
- Rendimiento / Rendement: 90 %
- Tolva / Réservoir: 15 kg
- Consumo / Consommation: 0,8 - 2,7 kg/h
- Autonomía / Autonomie: 19 - 6h
- Peso / Poids: 130 kg
- Diámetro salida de gases / Diamètre de sortie de fumées: 80 mm
- Diámetro salida de aire canalizable / Diamètre sortie d'air canalisable: 1x100 mm
- EEL=125

Incluye / Inclus

- Modo ecoSILENCE / mode ecoSILENCE.
- Regulación automática del aire de combustión, aporte de pellets y aire de convección / Modulation automatique de l'air de combustion, de l'apport de combustible et de l'air de convection.
- Electrónica exclusiva ECOFOREST / Electronique exclusive ECOFOREST.
- Gestión vía WiFi e Internet / Gestion par wifi et internet.
- Control y programación por potencia o por temperatura ambiente con modulación de potencia / Contrôle et programmation par puissance ou par température ambiente avec modulation de puissance.
- Policombustible (pellets, cáscara de almendra, hueso aceituna) / Polycombustible (granulés, coques d'amandes, noyaux d'olive).
- Vacuum cleaning system / Vacuum cleaning system.
- Múltiples sistemas de seguridad / Multiples systèmes de sécurité.
- Cestillo de fundición / Panier perforé en fonte.
- Intercambiador aleteado sin necesidad de limpieza diaria / Echangeur à ailettes sans entretien quotidien.
- Hogar con vermiculita / Foyer avec vermiculite.
- Salida de aire frontal y salida de aire canalizable trasera, long. max. 7m / Une sortie d'air frontale et une canalisable arrière, longueur maximale 7 mètres.
- Acabado acero inoxidable efecto espejo / Finition acier inox, effet miroir.
- Puerta hogar efecto espejo / Vitre de foyer effet miroir.



BOLONIA

A+

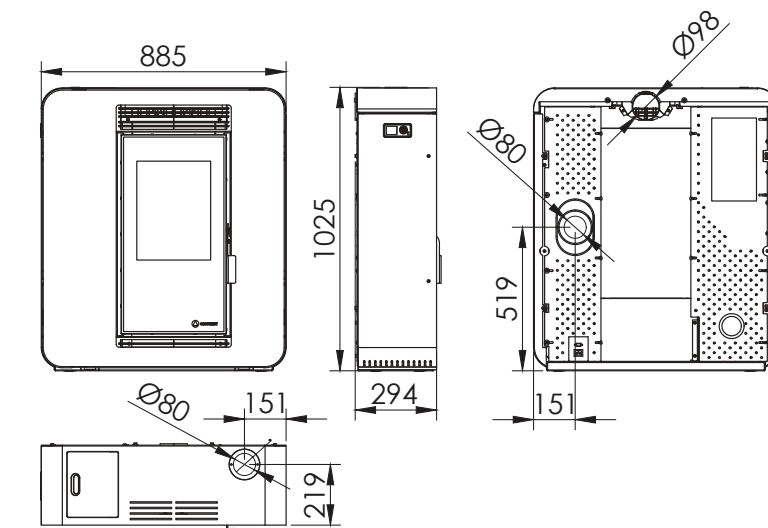

Características técnicas / Caractéristiques techniques

- Potencia / Puissance: 10 kW
- Rendimiento / Rendement: 92,9 %
- Tolva / Réservoir: 20 kg
- Consumo / Consommation: 1-2,2 kg/h
- Autonomía / Autonomie: 19-9h
- Peso / Poids: 143 kg
- Diámetro salida de gases / Diamètre de sortie de fumées: 80 mm
- Diámetro salida de aire canalizable / Diamètre sortie d'air canalisable: 1x100 mm
- EEL= 127

Incluye / Inclus

- Modo ecoSILENCE / mode ecoSILENCE.
- Regulación automática del aire de combustión, aporte de pellets y aire de convección / Modulation automatique de l'air de combustion, de l'apport de combustible et de l'air de convection.
- Electrónica exclusiva ECOFOREST / Electronique exclusive ECOFOREST.
- Gestión vía WiFi e Internet / Gestion par wifi et internet.
- Control y programación por potencia o por temperatura ambiente con modulación de potencia / Contrôle et programmation par puissance ou par température ambiante avec modulation de puissance.
- Policombustible (pellets, cáscara de almendra, hueso aceituna) / Polycombustible (granulés, coques d'amandes, noyaux d'olive).
- Vacuum cleaning system / Vacuum cleaning system.
- Múltiples sistemas de seguridad / Multiples systèmes de sécurité.
- Cestillo de acero inoxidable / Panier perforé en acier inoxydable.
- Intercambiador aleteado sin necesidad de limpieza diaria / Echangeur à ailettes sans entretien quotidien.
- Hogar con fundición / Foyer avec fonte.
- Una salida de aire canalizable, long. max. 7m / Une sortie d'air canalisable, longueur maximale 7 mètres.
- Salida de aire regulable (frontal y/o trasera canalizable) / Sortie d'air réglable (avant et arrière gainable).
- Posibilidad de salida de gases trasera o superior / Possibilité de sortie des fumées arrière ou supérieure.
- Frontal decorativo en cristal templado negro / Façade décorative en verre trempé noir.



IBIZA

A⁺

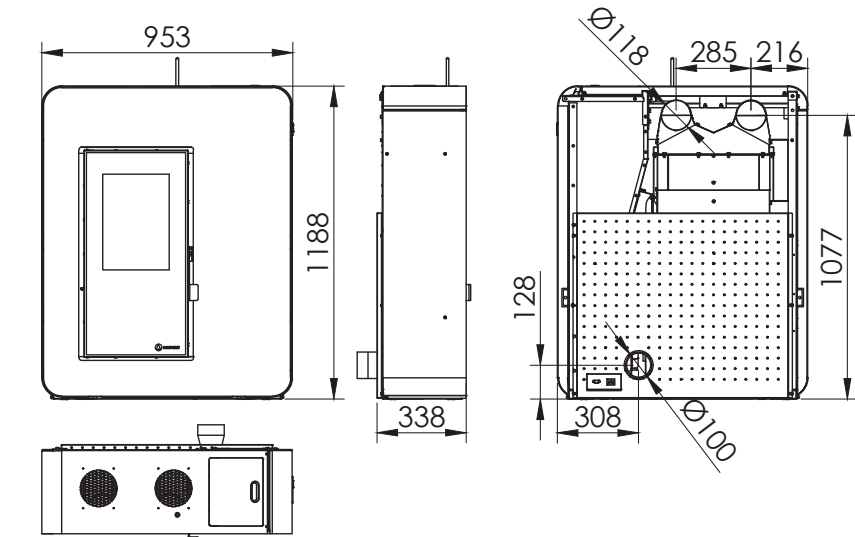

Características técnicas / Caractéristiques techniques

Potencia / Puissance: 11 kW

Rendimiento / Rendement: 91,2 %

Tolva / Réservoir: 29 kg

Consumo / Consommation: 1,2-2,5 kg/h

Autonomía / Autonomie: 25 - 11h

Peso / Poids: 152 kg

Diámetro salida de gases / Diamètre de sortie de fumées: 100 mm

Diámetro salida de aire canalizable / Diamètre sortie d'air canalisable: 2x120 mm

EEl=122

Incluye / Inclus

Regulación automática del aire de combustión, aporte de pellets y aire de convección / Modulation automatique de l'air de combustion, de l'apport de combustible et de l'air de convection.

Electrónica exclusiva ECOFOREST / Electronique exclusive ECOFOREST.

Gestión vía WiFi e Internet / Gestion par wifi et internet.

Control y programación por potencia o por temperatura ambiente con modulación de potencia / Contrôle et programmation par puissance ou par température ambiante avec modulation de puissance.

Vacuum cleaning system / Vacuum cleaning system.

Múltiples sistemas de seguridad / Multiples systèmes de sécurité.

Cestillo de acero inoxidable / Panier perforé en acier inoxydable.

Intercambiador aleteado de aluminio sin necesidad de limpieza diaria / Echangeur à ailettes en aluminium sans entretien quotidien.

Hogar con fundición y vermiculita / Foyer avec fonte et vermiculite.

Dos salidas de aire canalizable, long. max. 7m / Deux sorties d'air canalisable, longueur maximale 7 mètres.

Configuración de canalización con 3 posiciones (trasera y/o superior) / Configuration de canalisation avec 3 positions arrière et/ou supérieur.

Posibilidad de salida de gases trasera o lat.dcho / Option de sortie des fumées arrière ou côté droit.

Frontal decorativo en cristal templado negro / Façade décorative en verre trempé noir.



VENECIA

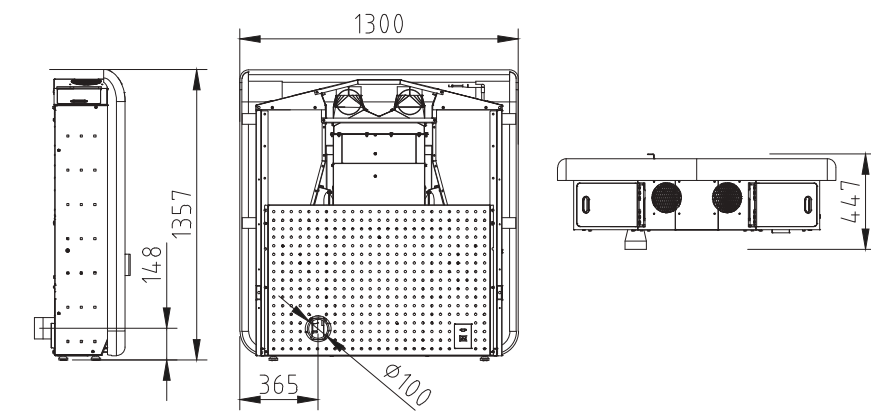

Características técnicas / Caractéristiques techniques

Potencia / Puissance: 14 kW
 Rendimiento / Rendement: 89,6 %
 Tolva / Réservoir: 54 kg
 Consumo / Consommation: 1,4-3,2 kg/h
 Autonomía / Autonomie: 38 - 17h
 Peso / Poids: 182 kg
 Diámetro salida de gases / Diamètre de sortie de fumées: 100mm
 Diámetro salida canalización aire / Diamètre sortie d'air canalizable: 2x120mm
 EEI=122

Incluye / Inclus

Regulación automática del aire de combustión, aporte de pellets y aire de convección / Modulation automatique de l'air de combustion, de l'apport de combustible et de l'air de convection.
 Electrónica exclusiva ECOFOREST / Electronique exclusive ECOFOREST.
 Gestión vía WiFi e Internet / Gestion par wifi et internet.
 Control y programación por potencia o por temperatura ambiente con modulación de potencia / Contrôle et programmation par puissance ou par température ambiante avec modulation de puissance.
 Vacuum cleaning system / Vacuum cleaning system.
 Múltiples sistemas de seguridad / Multiples systèmes de sécurité.
 Cestillo de acero inoxidable / Panier perforé en acier inoxydable.
 Intercambiador aleteado de aluminio sin necesidad de limpieza diaria / Echangeur à ailettes en aluminium sans entretien quotidien.
 Hogar con fundición / Foyer avec fonte.
 Dos salidas de aire canalizable, long. max. 7m / Deux sorties d'air canalizable, longueur maximale 7 mètres.
 Opción de configuración de canalización con 3 posiciones (trasera y/o superior) / Option de configuration de canalisation avec 3 positions arrière et/ou supérieur.
 Frontal decorativo en bambú / Façade décorative en bambou.



KIEV

A⁺

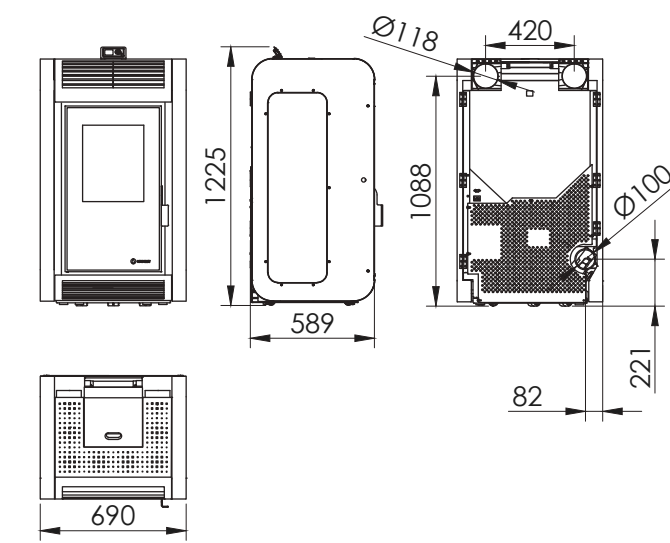

Características técnicas / Caractéristiques techniques

Potencia / Puissance: 16 kW

Rendimiento / Rendement: 92 %

Tolva / Réservoir: 45 kg

Consumo / Consommation: 1,6-3,6 kg/h

Autonomía / Autonomie: 28 - 13h

Peso / Poids: 170 kg

Diámetro salida de gases / Diamètre de sortie de fumées: 100 mm

Diámetro salida de aire canalizable / Diamètre sortie d'air canalisable: 2x120 mm

EEl=125

Incluye / Inclus

Regulación automática del aire de combustión, aporte de pellets y aire de convección / Modulation automatique de l'air de combustion, de l'apport de combustible et de l'air de convection.

Electrónica exclusiva ECOFOREST / Electronique exclusive ECOFOREST.

Gestión vía WiFi e Internet / Gestion par wifi et internet.

Control y programación por potencia o por temperatura ambiente con modulación de potencia / Contrôle et programmation par puissance ou par température ambiente avec modulation de puissance.

Policombustible (pellets, cáscara de almendra, hueso aceituna) / Polycombustible (granulés, coques d'amandes, noyaux d'olive).

Vacuum cleaning system / Vacuum cleaning system.

Múltiples sistemas de seguridad / Multiples systèmes de sécurité.

Cestillo de acero inoxidable / Panier perforé en acier inoxydable.

Intercambiador aleteado de aluminio sin necesidad de limpieza diaria / Echangeur à ailettes en aluminium sans entretien quotidien.

Hogar en vermiculita / Foyer avec vermiculite.

Dos salidas de aire canalizable, long. max. 7m / Deux sorties d'air canalisable, longueur maximale 7 mètres

Salida de aire frontal, trasera canalizable o intermedia en cada salida / Sortie d'air frontal, arrière canalisable ou intermédiaire en chaque sortie.

Ruedas para mantenimientos / Roulettes pour la maintenance.



OSLO

A⁺

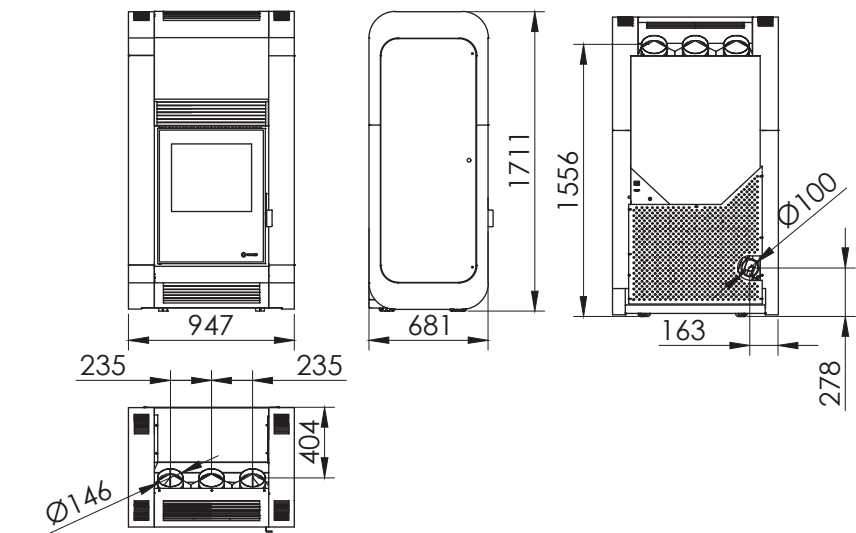

Características técnicas / Caractéristiques techniques

Potencia / Puissance: 30 kW

Rendimiento / Rendement: 92,3 %

Tolva / Réservoir: 90 kg

Consumo / Consommation: 2,9-6,8 kg/h

Autonomía / Autonomie: 31 - 13h

Peso / Poids: 270 kg

Diámetro salida de gases / Diamètre de sortie de fumées: 100 mm

Diámetro salida de aire canalizable / Diamètre sortie d'air canalisable: 3x150 mm

EEl=124

Incluye / Inclus

Regulación automática del aire de combustión, aporte de pellets y aire de convección / Modulation automatique de l'air de combustion, de l'apport de combustible et de l'air de convection.

Electrónica exclusiva ECOFOREST / Electronique exclusive ECOFOREST.

Gestión vía WiFi e Internet / Gestion par wifi et internet.

Control y programación por potencia o por temperatura ambiente con modulación de potencia / Contrôle et programmation par puissance ou par température ambiante avec modulation de puissance.

Policombustible (pellets, cáscara de almendra, hueso aceituna) / Polycombustible (granulés, coques d'amandes, noyaux d'olive).

Vacuum cleaning system / Vacuum cleaning system.

Múltiples sistemas de seguridad / Multiples systèmes de sécurité.

Cestillo de acero inoxidable / Panier perforé en acier inoxydable.

Intercambiador aleteado de aluminio sin necesidad de limpieza diaria / Echangeur à ailettes en aluminium sans entretien quotidien.

Hogar con vermiculita / Foyer avec vermiculite.

Tres salidas de aire canalizable, long. max. 14m / Trois sorties d'air canalisable, longueur maximale 14 mètres.

Ruedas para mantenimientos / Roulettes pour la maintenance.

insert

CÓRDOBA GLASS CANALIZABLE

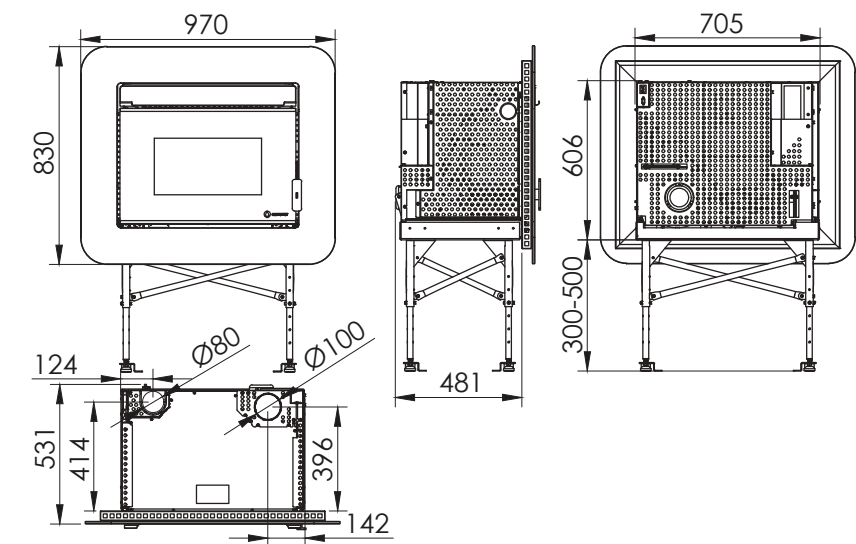

Características técnicas / Caractéristiques techniques

- Potencia / Puissance: 12 kW
- Rendimiento / Rendement: 87,8 %
- Tolva / Réservoir: 25 kg
- Consumo / Consommation: 1,1-2,7 kg/h
- Autonomía / Autonomie: 22 - 9h
- Peso / Poids: 138,5 kg
- Diámetro salida de gases / Diamètre de sortie de fumées: 80 mm
- Diámetro salida de aire canalizable / Diamètre sortie d'air canalisable: 1x100 mm
- EEL=122

Incluye / Inclus

- Regulación automática del aire de combustión, aporte de pellets y aire de convección / Modulation automatique de l'air de combustion, de l'apport de combustible et de l'air de convection.
- Electrónica exclusiva ECOFOREST / Electronique exclusive ECOFOREST.
- Gestión vía WiFi e Internet / Gestion par wifi et internet.
- Control y programación por potencia o por temperatura ambiente con modulación de potencia / Contrôle et programmation par puissance ou par température ambiante avec modulation de puissance.
- Policombustible (pellets, cáscara de almendra, hueso aceituna) / Polycombustible (granulés, coques d'amandes, noyaux d'olive).
- Vacuum cleaning system / Vacuum cleaning system.
- Múltiples sistemas de seguridad / Multiples systèmes de sécurité.
- Cestillo de fundición / Panier perforé en fonte.
- Intercambiador aleteado de aluminio sin necesidad de limpieza diaria / Echangeur à ailettes en aluminium sans entretien quotidien.
- Hogar con vermiculita / Foyer avec vermiculite.
- Bandeja de carga de combustible de gran capacidad / Tiroir de chargement de combustible de grande capacité.
- Guías de extracción para mantenimientos / Glissières d'extraction pour la maintenance.
- Estructura para montaje regulable en altura / Structure pour montage réglable en hauteur.
- Una salida de aire canalizable, long. max. 7m / Une sortie d'air canalisable, longueur maximale 7 mètres.
- Dos salidas de aire frontal / Deux sorties d'air frontales.
- Frontal decorativo en cristal templado negro / Façade décorative en verre trempé noir.



insert

CÓRDOBA CANALIZABLE

A⁺

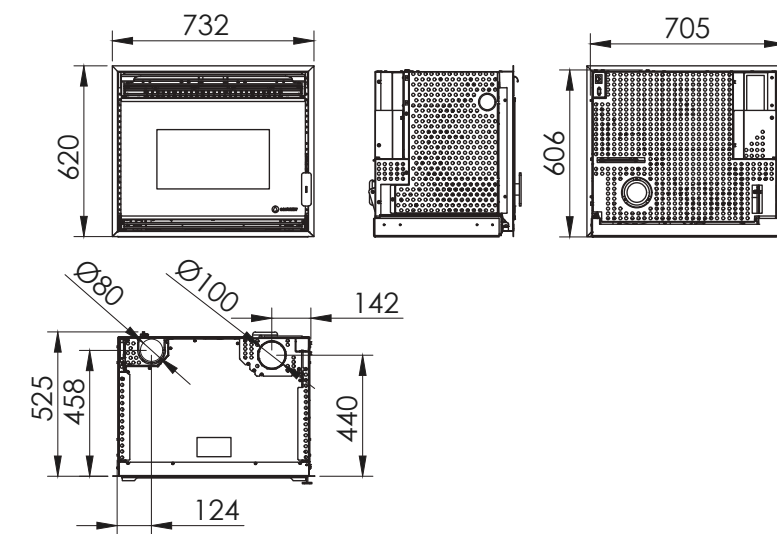

Características técnicas / Caractéristiques techniques

- Potencia / Puissance: 12 kW
- Rendimiento / Rendement: 87,8 %
- Tolva / Réservoir: 25 kg
- Consumo / Consommation: 1,1-2,7 kg/h
- Autonomía / Autonomie: 22 - 9h
- Peso / Poids: 119,5 kg
- Diámetro salida de gases / Diamètre de sortie de fumées: 80 mm
- Diámetro salida de aire canalizable / Diamètre sortie d'air canalisable: 1x100 mm
- EI=122

Incluye / Inclus

- Regulación automática del aire de combustión, aporte de pellets y aire de convección / Modulation automatique de l'air de combustion, de l'apport de combustible et de l'air de convection.
- Electrónica exclusiva ECOFOREST / Electronique exclusive ECOFOREST.
- Gestión vía WiFi e Internet / Gestion par wifi et internet.
- Control y programación por potencia o por temperatura ambiente con modulación de potencia / Contrôle et programmation par puissance ou par température ambiante avec modulation de puissance.
- Policombustible (pellets, cáscara de almendra, hueso aceituna) / Polycombustible (granulés, coques d'amandes, noyaux d'olive).
- Vacuum cleaning system / Vacuum cleaning system.
- Múltiples sistemas de seguridad / Multiples systèmes de sécurité.
- Cestillo de fundición / Panier perforé en fonte.
- Intercambiador aleteado de aluminio sin necesidad de limpieza diaria / Echangeur à ailettes en aluminium sans entretien quotidien.
- Hogar con vermiculita / Foyer avec vermiculite.
- Bandeja de carga de combustible de gran capacidad / Tiroir de chargement de combustible de grande capacité.
- Guías de extracción para mantenimientos / Glissières d'extraction pour la maintenance.
- Una salida de aire canalizable, long. max. 7m / Une sortie d'air canalisable, longueur maximale 7 mètres.
- Dos salidas de aire frontal / Deux sorties d'air frontales.

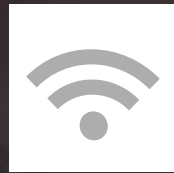

insert

GRANADA

A+

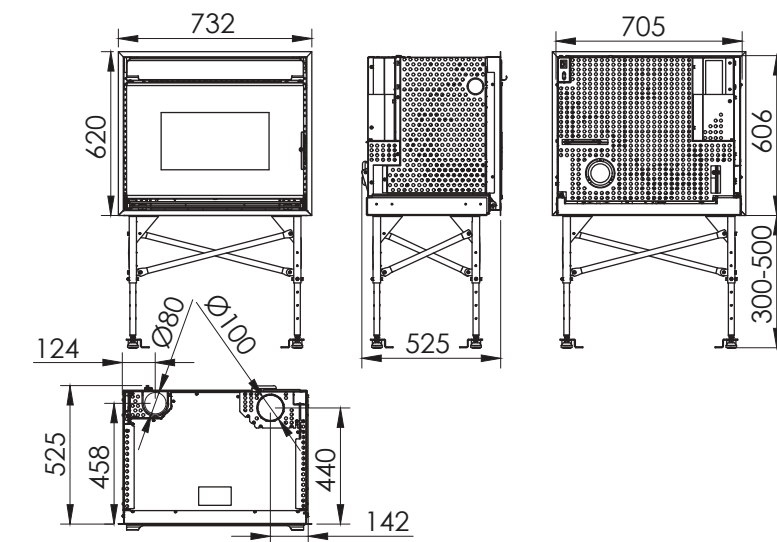

Características técnicas / Caractéristiques techniques

- Potencia / Puissance: 12 kW
- Rendimiento / Rendement: 87,8 %
- Tolva / Réservoir: 25 kg
- Consumo / Consommation: 1,1-2,7 kg/h
- Autonomía / Autonomie: 22 - 9h
- Peso / Poids: 129 kg
- Diámetro salida de gases / Diamètre de sortie de fumées: 80 mm
- Diámetro salida de aire canalizable / Diamètre sortie d'air canalisable: 1x100 mm
- EEI=122

Incluye / Inclus

- Regulación automática del aire de combustión, aporte de pellets y aire de convección / Modulation automatique de l'air de combustion, de l'apport de combustible et de l'air de convection.
- Electrónica exclusiva ECOFOREST / Electronique exclusive ECOFOREST.
- Gestión vía WiFi e Internet / Gestion par wifi et internet.
- Control y programación por potencia o por temperatura ambiente con modulación de potencia / Contrôle et programmation par puissance ou par température ambiante avec modulation de puissance.
- Policombustible (pellets, cáscara de almendra, hueso aceituna) / Polycombustible (granulés, coques d'amandes, noyaux d'olive).
- Vacuum cleaning system / Vacuum cleaning system.
- Múltiples sistemas de seguridad / Multiples systèmes de sécurité.
- Cestillo de fundición / Panier perforé en fonte.
- Intercambiador aleteado de aluminio sin necesidad de limpieza diaria / Echangeur à ailettes en aluminium sans entretien quotidien.
- Hogar con vermiculita / Foyer avec vermiculite.
- Bandeja de carga de combustible de gran capacidad / Tiroir de chargement de combustible de grande capacité.
- Guías de extracción para mantenimientos / Glissières d'extraction pour la maintenance.
- Estructura para montaje regulable en altura / Structure pour montage réglable en hauteur.
- Acabado acero inoxidable efecto espejo / Finition acier inox, effet miroir.
- Una salida de aire canalizable, long. max. 7m / Une sortie d'air canalisable, longueur maximale 7 mètres.
- Dos salidas de aire frontal / Deux sorties d'air frontales.
- Puerta hogar efecto espejo / Vitre de foyer effet miroir.



insert

TEIDE

A+

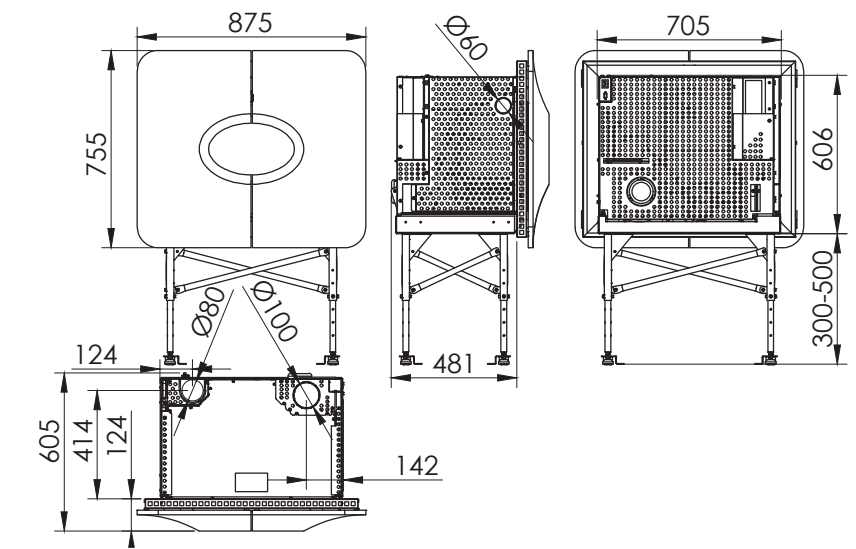

Características técnicas / Caractéristiques techniques

- Potencia / Puissance: 12 kW
- Rendimiento / Rendement: 87,8 %
- Tolva / Réservoir: 25 kg
- Consumo / Consommation: 1,1-2,7 kg/h
- Autonomía / Autonomie: 22 - 9h
- Peso / Poids: 129 kg
- Diámetro salida de gases / Diamètre de sortie de fumées: 80 mm
- Diámetro salida de aire canalizable / Diamètre sortie d'air canalisable: 2x60 y/et 1x100 mm
- EEl=122

Incluye / Inclus

- Regulación automática del aire de combustión, aporte de pellets y aire de convección / Modulation automatique de l'air de combustion, de l'apport de combustible et de l'air de convection.
- Electrónica exclusiva ECOFOREST / Electronique exclusive ECOFOREST.
- Gestión vía WiFi e Internet / Gestion par wifi et internet.
- Control y programación por potencia o por temperatura ambiente con modulación de potencia / Contrôle et programmation par puissance ou par température ambiante avec modulation de puissance.
- Policombustible (pellets, cáscara de almendra, hueso aceituna) / Polycombustible (granulés, coques d'amandes, noyaux d'olive).
- Vacuum cleaning system / Vacuum cleaning system.
- Múltiples sistemas de seguridad / Multiples systèmes de sécurité.
- Cestillo de fundición / Panier perforé en fonte.
- Intercambiador aleteado de aluminio sin necesidad de limpieza diaria / Echangeur à ailettes en aluminium sans entretien quotidien.
- Hogar con vermiculita / Foyer avec vermiculite.
- Bandeja de carga de combustible de gran capacidad / Tiroir de chargement de combustible de grande capacité.
- Guías de extracción para mantenimientos / Glissières d'extraction pour la maintenance.
- Estructura para montaje regulable en altura / Structure pour montage réglable en hauteur.
- Tres salidas de aire canalizable, long. max. 7m / Trois sorties d'air canalisable, longueur maximale 7 mètres.



insert

BOSTON

A+

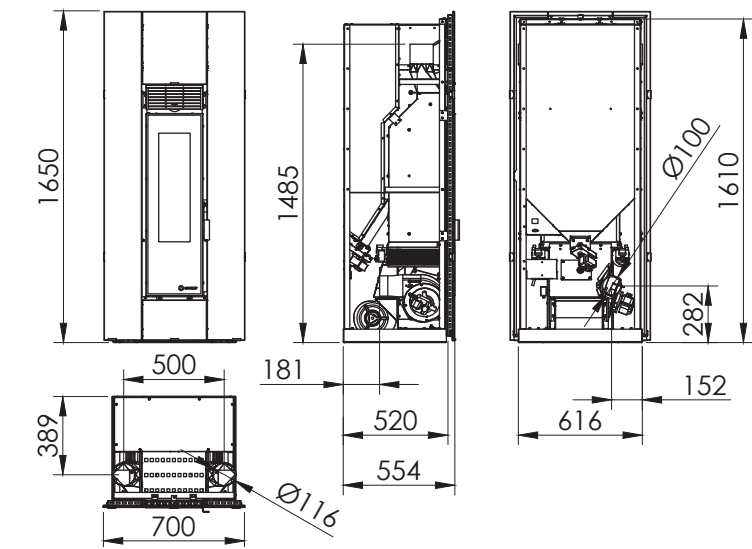

Características técnicas / Caractéristiques techniques

- Potencia / Puissance: 15 kW
- Rendimiento / Rendement: 87,1 %
- Tolva / Réservoir: 50 kg
- Consumo / Consommation: 1,6-3,5 kg/h
- Autonomía / Autonomie: 31 - 14h
- Peso / Poids: 175 kg
- Diámetro salida de gases / Diamètre de sortie de fumées: 100 mm
- Diámetro salida canalización aire / Diamètre sortie d'air canalisable: 2x120 mm
- EEl=120

Incluye / Inclus

- Regulación automática del aire de combustión, aporte de pellets y aire de convección / Modulation automatique de l'air de combustion, de l'apport de combustible et de l'air de convection.
- Electrónica exclusiva ECOFOREST / Electronique exclusive ECOFOREST.
- Gestión vía WiFi e Internet / Gestion par wifi et internet.
- Control y programación por potencia o por temperatura ambiente con modulación de potencia / Contrôle et programmation par puissance ou par température ambiante avec modulation de puissance.
- Policombustible (pellets, cáscara de almendra, hueso aceituna) / Polycombustible (granulés, coques d'amandes, noyaux d'olive).
- Vacuum cleaning system / Vacuum cleaning system.
- Múltiples sistemas de seguridad / Multiples systèmes de sécurité.
- Cestillo de acero inoxidable / Panier perforé en acier inoxydable.
- Intercambiador aleteado de aluminio sin necesidad de limpieza diaria / Echangeur à ailettes en aluminium sans entretien quotidien.
- Hogar con vermiculita / Foyer avec vermiculite.
- Dos salidas de aire canalizable, long. max. 7m / Deux sorties d'air canalisable, longueur maximale 7 mètres.
- Ruedas para mantenimientos / Roulettes pour la maintenance.
- Frontal decorativo en cristal templado rojo o negro / Façade décorative en verre trempé rouge ou noir.



insert

MILÁN

A+

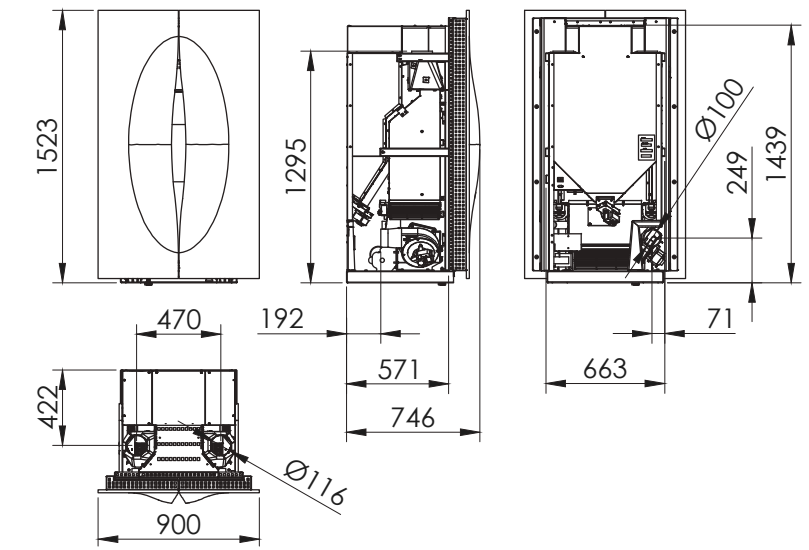

Características técnicas / Caractéristiques techniques

Potencia / Puissance: 16 kW
 Rendimiento / Rendement: 92 %
 Tolva / Réservoir: 60 kg
 Consumo / Consommation: 1,6-3,6 kg/h
 Autonomía / Autonomie: 37 - 17h
 Peso / Poids: 210 kg
 Diámetro salida de gases / Diamètre de sortie de fumées: 100 mm
 Diámetro salida canalización aire / Diamètre sortie d'air canalisable: 2x120 mm
 EEI=125

Incluye / Inclus

Regulación automática del aire de combustión, aporte de pellets y aire de convección / Modulation automatique de l'air de combustion, de l'apport de combustible et de l'air de convection.
 Electrónica exclusiva ECOFOREST / Electronique exclusive ECOFOREST.
 Gestión vía WiFi e Internet / Gestion par wifi et internet.
 Control y programación por potencia o por temperatura ambiente con modulación de potencia / Contrôle et programmation par puissance ou par température ambiante avec modulation de puissance.
 Policombustible (pellets, cáscara de almendra, hueso aceituna) / Polycombustible (granulés, coques d'amandes, noyaux d'olive).
 Vacuum cleaning system / Vacuum cleaning system.
 Múltiples sistemas de seguridad / Multiples systèmes de sécurité.
 Cestillo de acero inoxidable / Panier perforé en acier inoxydable.
 Intercambiador aleteado de aluminio sin necesidad de limpieza diaria / Echangeur à ailettes en aluminium sans entretien quotidien.
 Hogar con vermiculita / Foyer avec vermiculite.
 Dos salidas de aire canalizable, long. max. 7m / Deux sorties d'air canalisable, longueur maximale 7 mètres.
 Ruedas para mantenimientos / Roulettes pour la maintenance.



insert

KIEV

A+

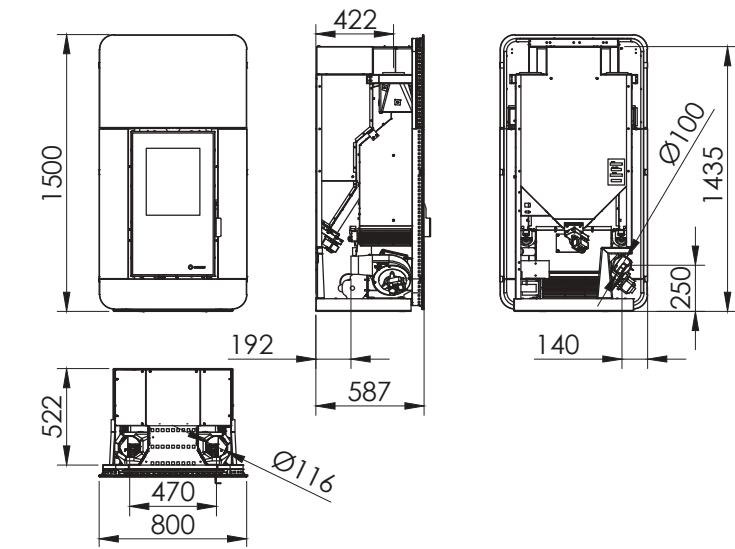

Características técnicas / Caractéristiques techniques

- Potencia / Puissance: 16 kW
- Rendimiento / Rendement: 92 %
- Tolva / Réservoir: 60 kg
- Consumo / Consommation: 1,6-3,6 kg/h
- Autonomía / Autonomie: 37 - 17h
- Peso / Poids: 190 kg
- Diámetro salida de gases / Diamètre de sortie de fumées: 100 mm
- Diámetro salida de aire canalizable / Diamètre sortie d'air canalisable: 2x120 mm
- EEl=125

Incluye / Inclus

- Regulación automática del aire de combustión, aporte de pellets y aire de convección / Modulation automatique de l'air de combustion, de l'apport de combustible et de l'air de convection.
- Electrónica exclusiva ECOFOREST / Electronique exclusive ECOFOREST.
- Gestión vía WiFi e Internet / Gestion par wifi et internet.
- Control y programación por potencia o por temperatura ambiente con modulación de potencia / Contrôle et programmation par puissance ou par température ambiante avec modulation de puissance.
- Policombustible (pellets, cáscara de almendra, hueso aceituna) / Polycombustible (granulés, coques d'amandes, noyaux d'olive).
- Vacuum cleaning system / Vacuum cleaning system.
- Múltiples sistemas de seguridad / Multiples systèmes de sécurité.
- Cestillo de acero inoxidable / Panier perforé en acier inoxydable.
- Intercambiador aleteado de aluminio sin necesidad de limpieza diaria / Echangeur à ailettes en aluminium sans entretien quotidien.
- Hogar con vermiculita / Foyer avec vermiculite.
- Dos salidas de aire canalizable, long. max. 7m / Deux sorties d'air canalisable, longueur maximale 7 mètres.
- Ruedas para mantenimientos / Roulettes pour la maintenance.
- Frontal decorativo en cristal templado negro / Façade décorative en verre trempé noir.
- Posibilidad de invertir puerta de la tolva / Inversion du sens d'ouverture de la trappe de chargement optionnelle.



insert

OSLO

A+

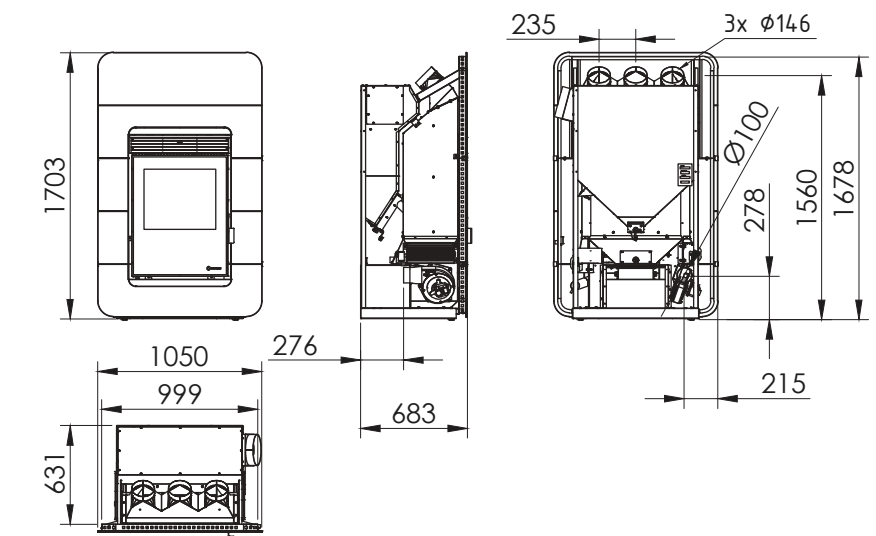

Características técnicas / Caractéristiques techniques

Potencia / Puissance: 30 kW
 Rendimiento / Rendement: 92,3 %
 Tolva / Réservoir: 90 kg
 Consumo / Consommation: 2,9-6,8 kg/h
 Autonomía / Autonomie: 31 - 13h
 Peso / Poids: 240 kg
 Diámetro salida de gases / Diamètre de sortie de fumées: 100 mm
 Diámetro salida de aire canalizable / Diamètre sortie d'air canalisable: 3x150 mm
 EEI=124

Incluye / Inclus

Regulación automática del aire de combustión, aporte de pellets y aire de convección / Modulation automatique de l'air de combustion, de l'apport de combustible et de l'air de convection.
 Electrónica exclusiva ECOFOREST / Electronique exclusive ECOFOREST.
 Gestión vía WiFi e Internet / Gestion par wifi et internet.
 Control y programación por potencia o por temperatura ambiente con modulación de potencia / Contrôle et programmation par puissance ou par température ambiante avec modulation de puissance.
 Policombustible (pellets, cáscara de almendra, hueso aceituna) / Polycombustible (granulés, coques d'amandes, noyaux d'olive).
 Vacuum cleaning system / Vacuum cleaning system.
 Múltiples sistemas de seguridad / Multiples systèmes de sécurité.
 Cestillo de acero inoxidable / Panier perforé en acier inoxydable.
 Intercambiador aleteado de aluminio sin necesidad de limpieza diaria / Echangeur à ailettes en aluminium sans entretien quotidien.
 Hogar con vermiculita / Foyer avec vermiculite.
 Tres salidas de aire canalizable, long. max. 14m / Trois sorties d'air canalisable, longueur maximale 14 mètres.
 Ruedas para mantenimientos / Roulettes pour la maintenance.
 Frontal decorativo en cristal templado negro / Façade décorative en verre trempé noir.



AGUA

Los nuevos intercambiadores para calderas y termoestufas diseñados por Ecoforest, mejoran la transmisión de las calderas tradicionales, aumentando el rendimiento y los ahorros de nuestros productos, logrando así un mayor confort con un menor consumo de combustible.



EAU

Les échangeurs de nouvelle génération pour chaudières et poêles-chaudières, conçus par Ecoforest, offrent de meilleures performances que ceux utilisés par les chaudières traditionnelles. Ils permettent d'augmenter le rendement et de ce fait les économies de combustible en offrant un confort optimal.



ESQUEMA DE INSTALACION HIDRÁULICA
SCHÉMA D'INSTALLATION HYDRAULIQUE



insert

DUBLIN II

A+

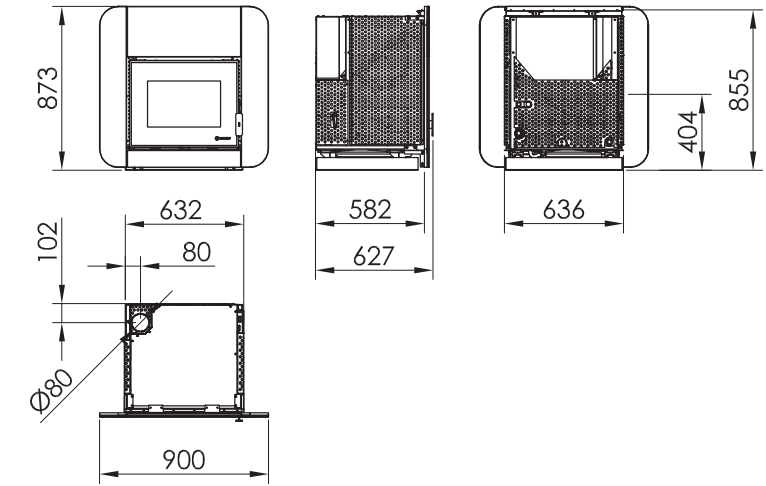

Características técnicas / Caractéristiques techniques

Potencia / Puissance: 14 kW
 Rendimiento / Rendement: 92,5 %
 Tolva / Réservoir: 30 kg
 Consumo / Consommation: 1,5-3,2 kg/h
 Autonomía / Autonomie: 20 - 9h
 Peso / Poids: 134 kg
 Diámetro salida de gases / Diamètre de sortie de fumées: 80 mm
 EEI=124

Incluye / Inclus

Regulación automática del aire de combustión, aporte de combustible y caudal bomba recirculadora / Modulation automatique de l'air de combustion, de l'apport de combustible et du débit du circulateur.
 Regulación por software de la temperatura de ida y el retorno sin válvula anti condensación / Modulation électronique de la température de départ et retour sans vanne anti condensation.
 Control de depósito de ACS, inercia y tolvas / Contrôle du réservoir d'ECS, du ballon tampon et du silo externe.
 Electrónica exclusiva ECOFOREST / Electronique exclusive ECOFOREST.
 Gestión vía WiFi e Internet / Gestion par wifi et internet.
 Control y programación por temperatura ambiente o por potencia / Contrôle et programmation par température ambiante ou par puissance.
 Policombustible (pellets, cáscara de almendra, hueso aceituna) / Polycombustible (granulés, coques d'amandes, noyaux d'olive).
 Vacuum cleaning system / Vacuum cleaning system.
 Múltiples sistemas de seguridad / Multiples systèmes de sécurité.
 Hogar con fundición / Foyer avec fonte.
 Cestillo de fundición / Panier perforé en fonte.
 Intercambiador de acero inoxidable / Echangeur en acier inoxydable.
 Incluye bomba recirculadora, vaso de expansión y válvula de seguridad / Inclus circulateur, vase d'expansion et soupape de sécurité.
 Ruedas para mantenimientos / Roulettes pour la maintenance.
 Bandeja de carga de combustible de gran capacidad / Tiroir de chargement de combustible de grande capacité.
 Frontal decorativo en cristal templado negro / Façade décorative en verre trempé noir.

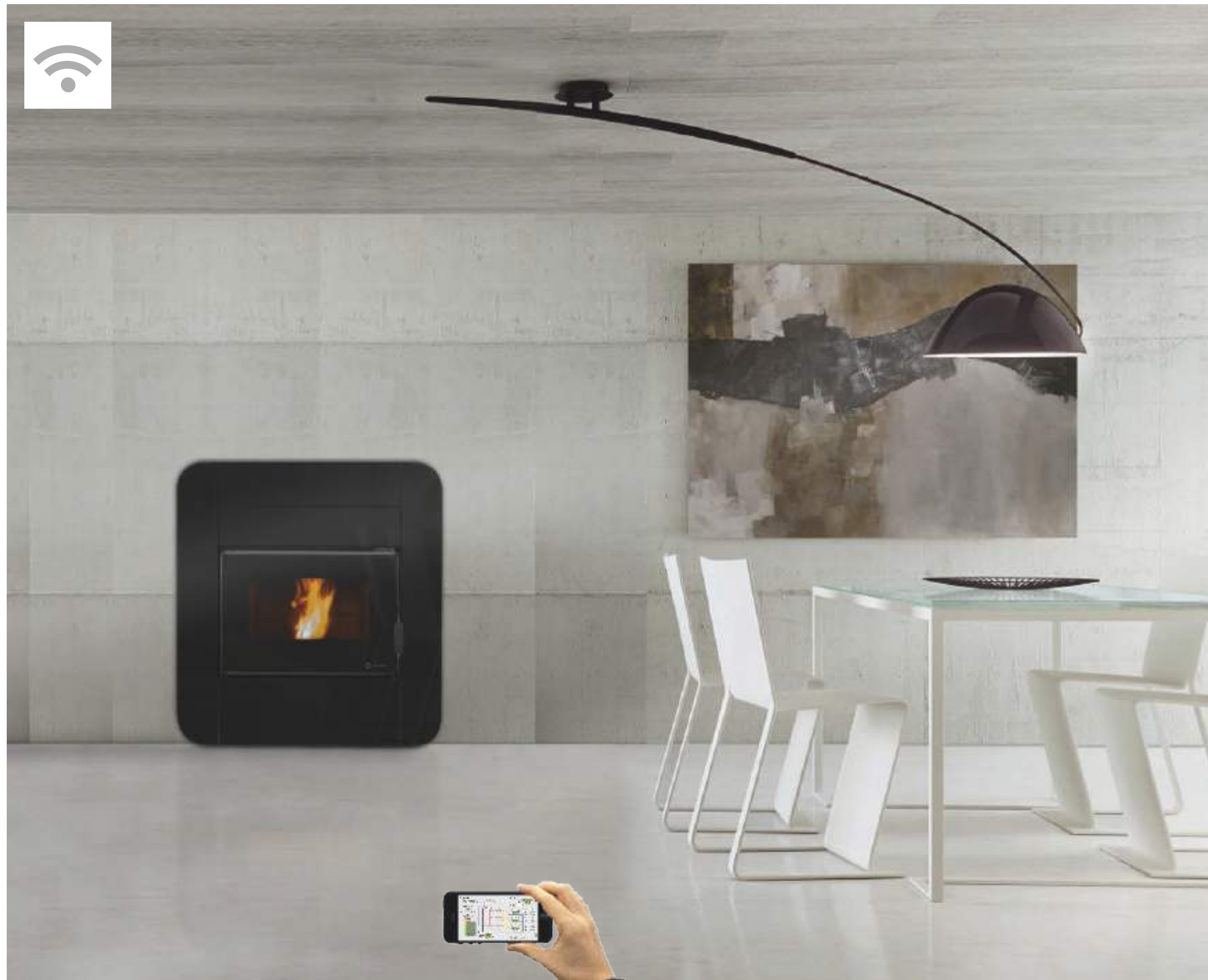



HIDROCOPPER 18

A++

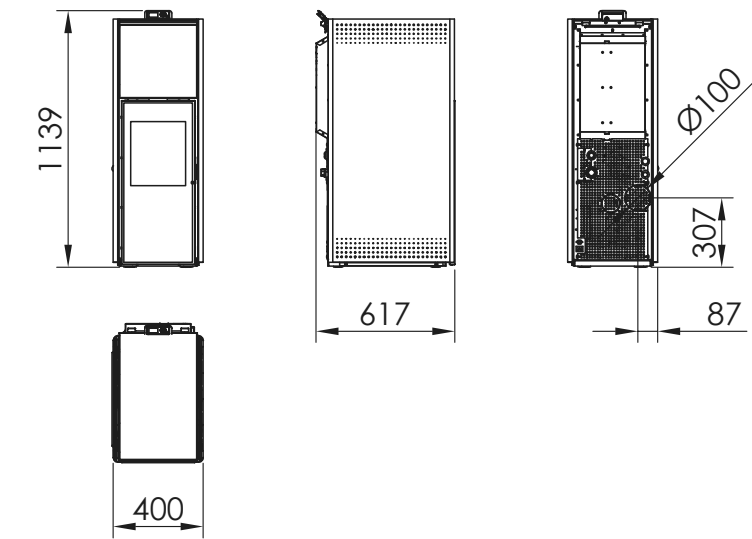

Características técnicas / Caractéristiques techniques

Potencia / Puissance: 18 kW
 Rendimiento / Rendement: 95 %
 Tolva / Réservoir: 23 kg
 Consumo / Consommation: 2-3,9 kg/h
 Autonomía / Autonomie: 12 - 6h
 Peso / Poids: 133 kg
 Diámetro salida de gases / Diamètre de sortie de fumées: 100 mm
 EEI=132

Incluye / Inclus

Estanca (Passive House) / Etanche (RT 2012).
 Regulación automática del aire de combustión, aporte de combustible y caudal bomba recirculadora / Modulation automatique de l'air de combustion, de l'apport de combustible et du débit du circulateur.
 Regulación por software de la temperatura de ida y el retorno sin válvula anti condensación / Modulation électronique de la température de départ et retour sans vanne anti condensation.
 Posibilidad de control de depósito de ACS, inercia y tolvas / Option de contrôle du réservoir d'ECS, du ballon tampon et du silo externe.
 Electrónica exclusiva ECOFOREST / Electronique exclusive ECOFOREST.
 Gestión vía WiFi e Internet / Gestion par wifi et internet.
 Control y programación por temperatura ambiente o por potencia / Contrôle et programmation par température ambiante ou par puissance.
 Policombustible (pellets, cáscara de almendra, hueso aceituna) / Polycombustible (granulés, coques d'amandes, noyaux d'olive).
 Vacuum cleaning system / Vacuum cleaning system.
 Múltiples sistemas de seguridad / Multiples systèmes de sécurité.
 Hogar con fundición / Foyer avec fonte.
 Cestillo de fundición / Panier perforé en fonte.
 Incluye bomba recirculadora, vaso de expansión y válvula de seguridad / Inclus circulateur, vase d'expansion et soupape de sécurité.
 Frontal y parte superior en cristal templado negro / Façade et dessus en verre trempé noir.



HIDROCOPPER 18 SLIM

A++

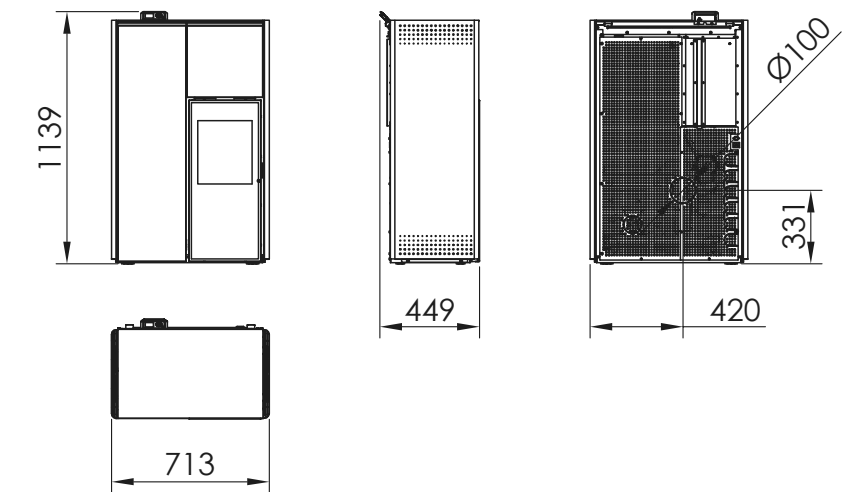

Características técnicas / Caractéristiques techniques

Potencia / Puissance: 18 kW
 Rendimiento / Rendement: 95 %
 Tolva / Réservoir: 36 kg
 Consumo / Consommation: 2-3,9 kg/h
 Autonomía / Autonomie: 18 - 9h
 Peso / Poids: 154 kg
 Diámetro salida de gases / Diamètre de sortie de fumées: 100 mm
 EEI=132

Incluye / Inclus

Estanca (Passive House) / Etanche (RT 2012).
 Regulación automática del aire de combustión, aporte de combustible y caudal bomba recirculadora / Modulation automatique de l'air de combustion, de l'apport de combustible et du débit du circulateur.
 Regulación por software de la temperatura de ida y el retorno sin válvula anti condensación / Modulation électronique de la température de départ et retour sans vanne anti condensation.
 Posibilidad de control de depósito de ACS, inercia y tolvas / Option de contrôle du réservoir d'ECS, du ballon tampon et du silo externe.
 Electrónica exclusiva ECOFOREST / Electronique exclusive ECOFOREST.
 Gestión vía WiFi e Internet / Gestion par wifi et internet.
 Control y programación por temperatura ambiente o por potencia / Contrôle et programmation par température ambiante ou par puissance.
 Policombustible (pellets, cáscara de almendra, hueso aceituna) / Polycombustible (granulés, coques d'amandes, noyaux d'olive).
 Vacuum cleaning system / Vacuum cleaning system.
 Múltiples sistemas de seguridad / Multiples systèmes de sécurité.
 Hogar con fundición / Foyer avec fonte.
 Cestillo de fundición / Panier perforé en fonte.
 Incluye bomba recirculadora, vaso de expansión y válvula de seguridad / Inclus circulateur, vase d'expansion et soupape de sécurité.
 Frontal y parte superior en cristal templado negro / Façade et dessus en verre trempé noir.



HIDROCOPPER 18 SLIM PLUS

A++

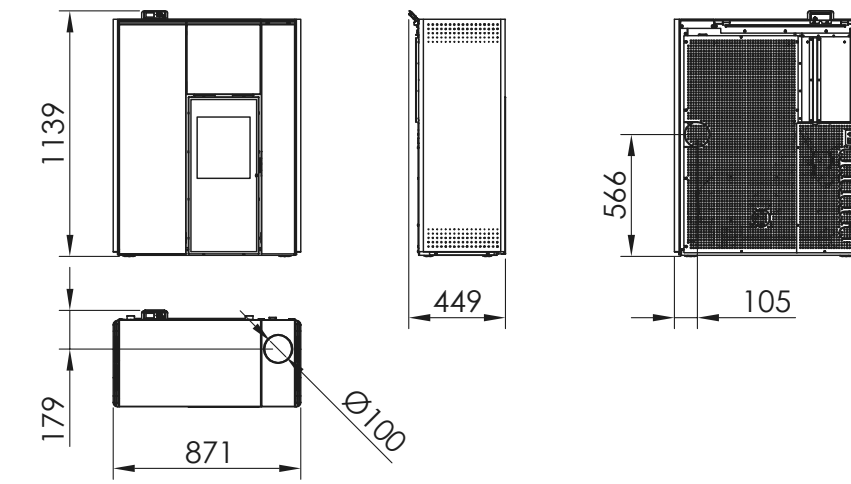

Características técnicas / Caractéristiques techniques

Potencia / Puissance: 18 kW
 Rendimiento / Rendement: 95 %
 Tolva / Réservoir: 36 kg
 Consumo / Consommation: 2-3,9 kg/h
 Autonomía / Autonomie: 18 - 9h
 Peso / Poids: 162 kg
 Diámetro salida de gases / Diamètre de sortie de fumées: 100 mm
 EEI=132

Incluye / Inclus

Estanca (Passive House) / Etanche (RT 2012).
 Regulación automática del aire de combustión, aporte de combustible y caudal bomba recirculadora / Modulation automatique de l'air de combustion, de l'apport de combustible et du débit du circulateur.
 Regulación por software de la temperatura de ida y el retorno sin válvula anti condensación / Modulation électronique de la température de départ et retour sans vanne anti condensation.
 Posibilidad de control de depósito de ACS, inercia y tolvas / Option de contrôle du réservoir d'ECS, du ballon tampon et du silo externe.
 Electrónica exclusiva ECOFOREST / Electronique exclusive ECOFOREST.
 Gestión vía WiFi e Internet / Gestion par wifi et internet.
 Control y programación por temperatura ambiente o por potencia / Contrôle et programmation par température ambiante ou par puissance.
 Policombustible (pellets, cáscara de almendra, hueso aceituna) / Polycombustible (granulés, coques d'amandes, noyaux d'olive).
 Vacuum cleaning system / Vacuum cleaning system.
 Múltiples sistemas de seguridad / Multiples systèmes de sécurité.
 Hogar con fundición / Foyer avec fonte.
 Cestillo de fundición / Panier perforé en fonte.
 Incluye bomba recirculadora, vaso de expansión y válvula de seguridad / Inclus circulateur, vase d'expansion et soupape de sécurité.
 Frontal decorativo en cristal templado negro / Façade décorative en verre trempé noir.
 Posibilidad de salida de gases trasera o superior / Possibilité de sortie des fumées arrière ou supérieure.



HIDROCOPPER 24 SLIM

A+

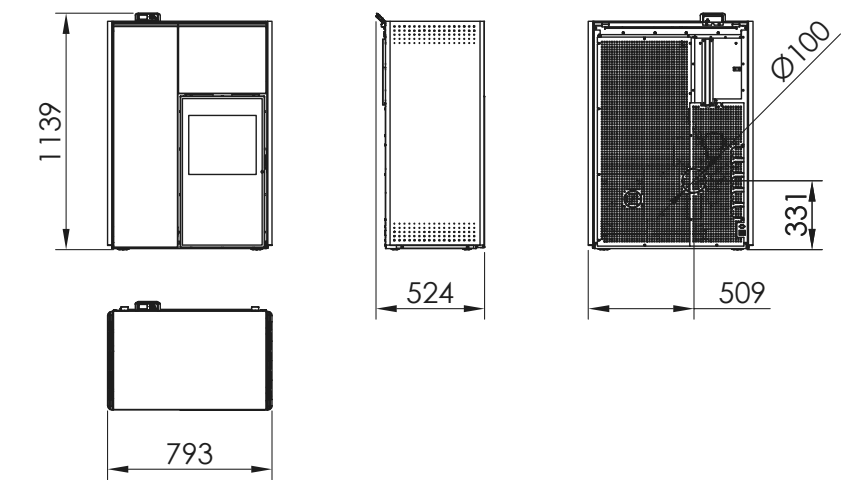

Características técnicas / Caractéristiques techniques Datos provisionales / Données provisoires

Potencia / Puissance: 24 kW
 Rendimiento / Rendement: 90 %
 Tolva / Réservoir: 40 kg
 Consumo / Consommation: 1,6-5,3 kg/h
 Autonomía / Autonomie: 25,2 - 7,6h
 Peso / Poids: 171 kg
 Diámetro salida de gases / Diamètre de sortie de fumées: 100 mm
 EEI=129

Incluye / Inclus

Estanca (Passive House) / Etanche (RT 2012).
 Regulación automática del aire de combustión, aporte de combustible y caudal bomba recirculadora / Modulation automatique de l'air de combustion, de l'apport de combustible et du débit du circulateur.
 Regulación por software de la temperatura de ida y el retorno sin válvula anti condensación / Modulation électronique de la température de départ et retour sans vanne anti condensation.
 Posibilidad de control de depósito de ACS, inercia y tolvas / Option de contrôle du réservoir d'ECS, du ballon tampon et du silo externe.
 Electrónica exclusiva ECOFOREST / Electronique exclusive ECOFOREST.
 Gestión vía WiFi e Internet / Gestion par wifi et internet.
 Control y programación por temperatura ambiente o por potencia / Contrôle et programmation par température ambiante ou par puissance.
 Policombustible (pellets, cáscara de almendra, hueso aceituna) / Polycombustible (granulés, coques d'amandes, noyaux d'olive).
 Vacuum cleaning system / Vacuum cleaning system.
 Múltiples sistemas de seguridad / Multiples systèmes de sécurité.
 Hogar con fundición / Foyer avec fonte.
 Cestillo de fundición / Panier perforé en fonte.
 Incluye bomba recirculadora, vaso de expansión y válvula de seguridad / Inclus circulateur, vase d'expansion et soupape de sécurité.
 Frontal decorativo en cristal templado negro / Façade décorative en verre trempé noir.

insert

SUPER INSERT II

A+

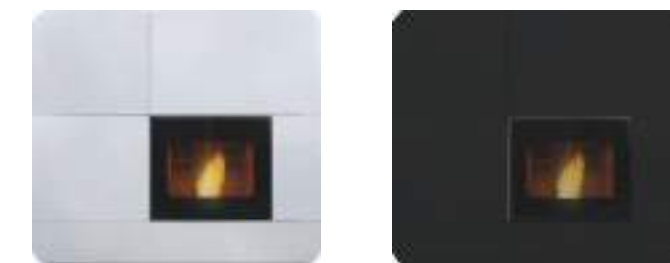
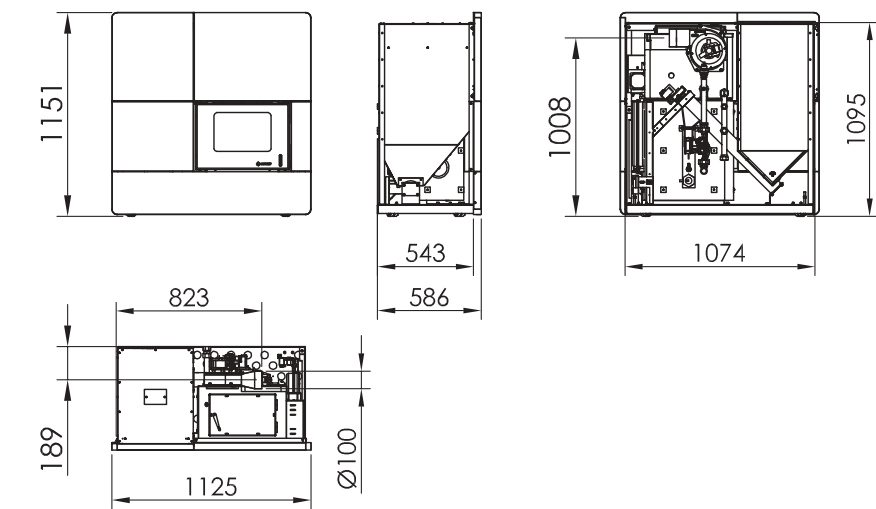

Características técnicas / Caractéristiques techniques

Potencia / Puissance: 24 / 30 kW
 Rendimiento / Rendement: 92,8 / 92,5 %
 Tolva / Réservoir: 109 kg
 Consumo / Consommation: 2,1-5,2 / 2,1-6,6 kg/h
 Autonomía / Autonomie: 21-53 / 16-51 h
 Peso / Poids: 260 kg
 Diámetro salida de gases / Diamètre de sortie de fumées: 100 mm
 EEI=129/127

Incluye / Inclus

Regulación automática del aire de combustión, aporte de combustible y caudal bomba recirculadora / Modulation automatique de l'air de combustion, de l'apport de combustible et du débit du circulateur.
 Regulación por software de la temperatura de ida y el retorno sin válvula anti condensación / Modulation électronique de la température de départ et retour sans vanne anti condensation.
 Control de depósito de ACS, inercia y tolvas / Contrôle du réservoir d'ECS, du ballon tampon et du silo externe.
 Electrónica exclusiva ECOFOREST / Electronique exclusive ECOFOREST.
 Gestión vía WiFi e Internet / Gestion par wifi et internet.
 Control y programación por temperatura ambiente o por potencia / Contrôle et programmation par température ambiante ou par puissance.
 Policombustible (pellets, cáscara de almendra, hueso aceituna) / Polycombustible (granulés, coques d'amandes, noyaux d'olive).
 Vacuum cleaning system / Vacuum cleaning system.
 Múltiples sistemas de seguridad / Multiples systèmes de sécurité.
 Hogar en vermiculita / Foyer avec vermiculite.
 Cestillo de fundición / Panier perforé en fonte.
 Intercambiador de acero inoxidable / Echangeur en acier inoxydable.
 Incluye bomba recirculadora, vaso de expansión y válvula de seguridad / Inclus circulateur, vase d'expansion et soupape de sécurité.
 Ruedas para mantenimientos / Roulettes pour la maintenance.
 Limpieza automática del intercambiador / Nettoyage automatique de l'échangeur.



CALDERA_{PELLET}

El futuro de las calderas de pellets, es la producción con eficiencia superior al 90% y reducidas emisiones, tales que garanticen la calidad del aire. Algunas de las calderas de pellets Ecoforest, han sido homologadas con Clase 5, lo cual garantiza el cumplimiento de las normativas europeas más exigentes y por tanto aptas para comercializar en cualquier país europeo.

À GRANULÈS CHAUDIÈRES

L'avenir des chaudières à granulés est dans la production des machines avec efficacité de plus de 90% et la réduction des émissions, afin d'assurer la qualité de l'air. Certains chaudières à pellets Ecoforest ont été homologuées comme classe 5, qui garantit la conformité selon les normes européennes les plus strictes et donc, ces chaudières sont appropriées pour la commercialisation dans un pays européen.



CANTINA COMPACT

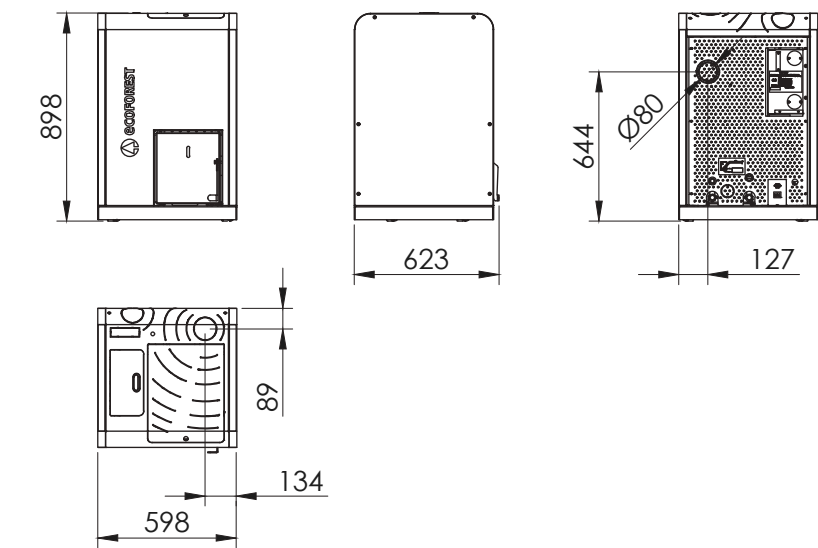

Características técnicas / Caractéristiques techniques

Potencia / Puissance: 12 kW
 Rendimiento / Rendement: 90 %
 Tolva / Réservoir: 40 kg
 Consumo / Consommation: 1,3-2,7 kg/h
 Autonomía / Autonomie: 30-16 h
 Peso / Poids: 170 kg
 Diámetro salida de gases / Diamètre de sortie de fumées: 80 mm
 EEI= 118

Incluye / Inclus

Regulación automática del aire de combustión, aporte de combustible y caudal bomba recirculadora / Modulation automatique de l'air de combustion, de l'apport de combustible et du débit du circulateur.
 Regulación por software de la temperatura de ida y el retorno sin válvula anti condensación / Modulation électronique de la température de départ et retour sans vanne anti condensation.
 Posibilidad de control de depósito de ACS, inercia y tolvas / Option de contrôle du réservoir d'ECS, du ballon tampon et du silo externe.
 Electrónica exclusiva ECOFOREST / Electronique exclusive ECOFOREST.
 Gestión vía WiFi e Internet / Gestion par wifi et internet.
 Control y programación por temperatura ambiente o por potencia / Contrôle et programmation par température ambiante ou par puissance.
 Policombustible (pellets, cáscara de almendra, hueso aceituna) / Polycombustible (granulés, coques d'amandes, noyaux d'olive).
 Múltiples sistemas de seguridad / Multiples systèmes de sécurité.
 Hogar con vermiculita / Foyer avec vermiculite.
 Cestillo de acero inoxidable / Panier perforé en acier inoxydable.
 Incluye bomba recirculadora, vaso de expansión y válvula de seguridad / Inclus circulateur, vase d'expansion et soupape de sécurité.
 Ruedas para mantenimientos / Roulettes pour la maintenance.



CANTINA SUPER

A++

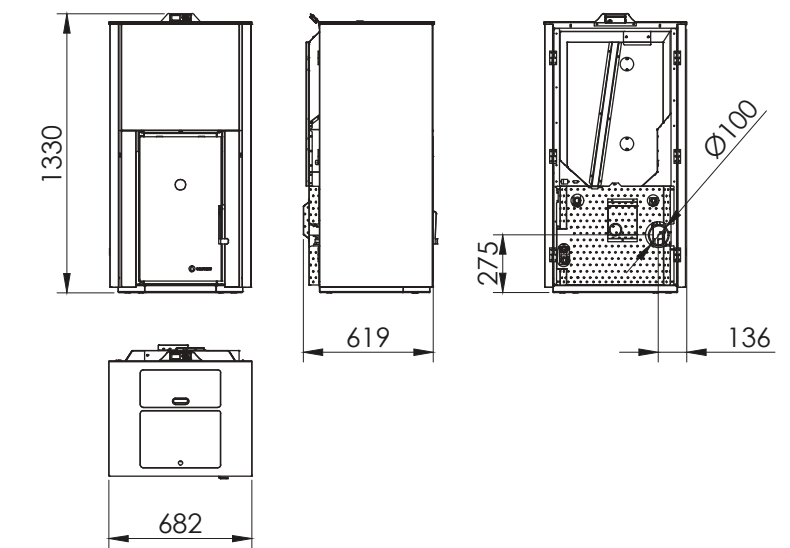

Características técnicas / Caractéristiques techniques

Potencia / Puissance: 29 kW
 Rendimiento / Rendement: 91 %
 Tolva / Réservoir: 60 kg
 Consumo / Consommation: 1,9-6,4 kg/h
 Autonomía / Autonomie: 32 - 9h
 Peso / Poids: 215 kg
 Diámetro salida de gases / Diamètre de sortie de fumées: 100 mm
 EEI=126

Incluye / Inclus

Regulación automática del aire de combustión, aporte de combustible y caudal bomba recirculadora / Modulation automatique de l'air de combustion, de l'apport de combustible et du débit du circulateur.
 Regulación por software de la temperatura de ida y el retorno sin válvula anti condensación / Modulation électronique de la température de départ et retour sans vanne anti condensation.
 Posibilidad de control de depósito de ACS, inercia y tolvas / Option de contrôle du réservoir d'ECS, du ballon tampon et du silo externe.
 Electrónica exclusiva ECOFOREST / Electronique exclusive ECOFOREST.
 Gestión vía WiFi e Internet / Gestion par wifi et internet.
 Control y programación por temperatura ambiente o por potencia / Contrôle et programmation par température ambiante ou par puissance.
 Policombustible (pellets, cáscara de almendra, hueso aceituna) / Polycombustible (granulés, coques d'amandes, noyaux d'olive).
 Vacuum cleaning system / Vacuum cleaning system.
 Múltiples sistemas de seguridad / Multiples systèmes de sécurité.
 Hogar con fundición / Foyer avec fonte.
 Cestillo de acero inoxidable / Panier perforé en acier inoxydable.
 Intercambiador de acero inoxidable / Echangeur en acier inoxydable.
 Incluye bomba recirculadora, vaso de expansión y válvula de seguridad / Inclus circulateur, vase d'expansion et soupape de sécurité.
 Posibilidad de invertir tiradores de limpieza / Inversion possible de l'accès au système de nettoyage de l'échangeur.
 Posibilidad de tolva anexa / Trémie annexe optionnelle.



CANTINA NOVA

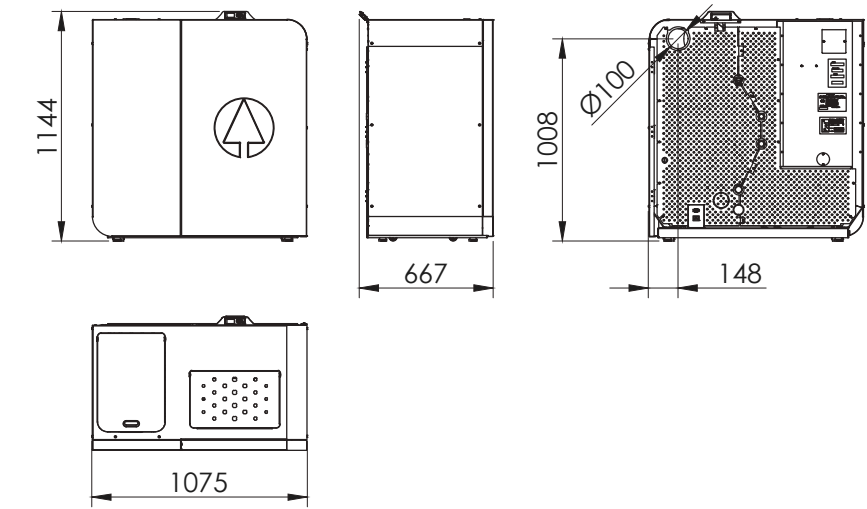

Características técnicas / Caractéristiques techniques

Potencia / Puissance: 24 / 30 kW
 Rendimiento / Rendement: 95,1 / 93,1 %
 Tolva / Réservoir: 116 kg
 Consumo / Consommation: 2,4-5,2 / 2,9-6,5 kg/h
 Autonomía / Autonomie: 49-22 / 40-18 h
 Peso / Poids: 330 kg
 Diámetro salida de gases / Diamètre de sortie de fumées: 100 mm
 EEI=130/129

Incluye / Inclus

Regulación automática del aire de combustión, aporte de combustible y caudal bomba recirculadora / Modulation automatique de l'air de combustion, de l'apport de combustible et du débit du circulateur.
 Regulación por software de la temperatura de ida y el retorno sin válvula anti condensación / Modulation électronique de la température de départ et retour sans vanne anti condensation.
 Control de depósito de ACS, inercia y tolvas / Contrôle du réservoir d'ECS, du ballon tampon et du silo externe.
 Electrónica exclusiva ECOFOREST / Electronique exclusive ECOFOREST.
 Gestión vía WiFi e Internet / Gestion par wifi et internet.
 Control y programación por temperatura ambiente o por potencia / Contrôle et programmation par température ambiante ou par puissance.
 Policombustible (pellets, cáscara de almendra, hueso aceituna) / Polycombustible (granulés, coques d'amandes, noyaux d'olive).
 Vacuum cleaning system / Vacuum cleaning system.
 Múltiples sistemas de seguridad / Multiples systèmes de sécurité.
 Hogar con vermiculita / Foyer avec vermiculite.
 Cestillo de fundición / Panier perforé en fonte.
 Intercambiador de acero inoxidable / Echangeur en acier inoxydable.
 Incluye bomba recirculadora, vaso de expansión y válvula de seguridad / Inclus circulateur, vase d'expansion et soupape de sécurité.
 Ruedas para mantenimientos / Roulettes pour la maintenance.
 Limpieza automática del intercambiador / Nettoyage automatique de l'échangeur.



VAP 5-20

A++

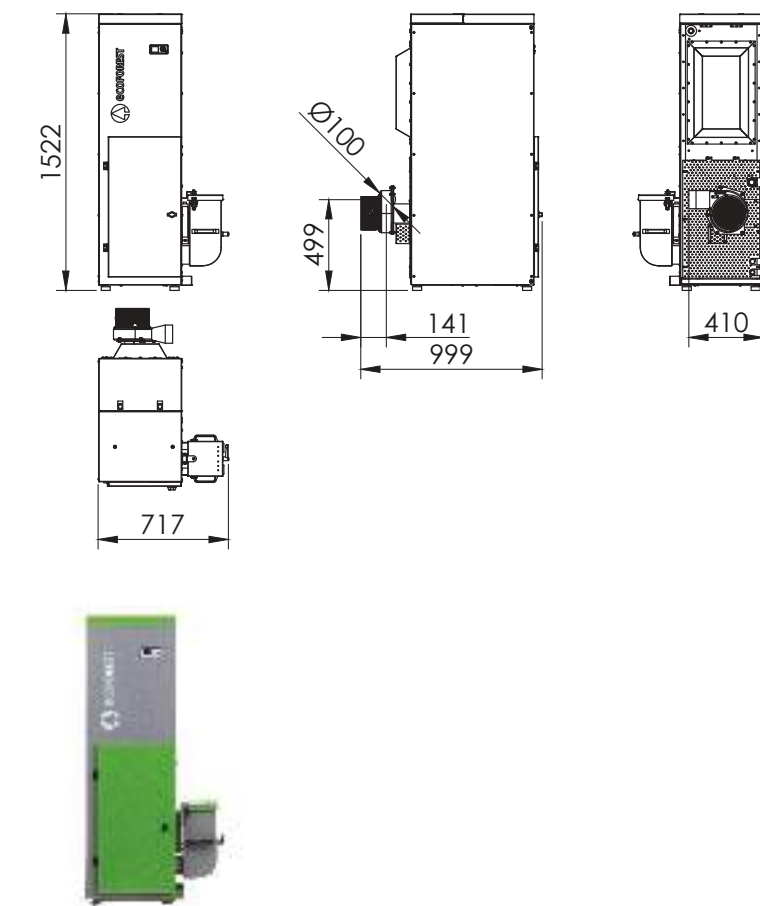

Características técnicas / Caractéristiques techniques

Potencia / Puissance: 20 kW
 Rendimiento / Rendement: 94%
 Tolva / Réservoir: 67 kg
 Consumo / Consommation: 1,1- 4,4 Kg/h
 Autonomía / Autonomie: 62 - 15h
 Peso / Poids: 253 kg
 Diámetro salida de gases / Diamètre de sortie de fumées: 100 mm
 EEI=131
 Clase / Classe (UNE-EN 303-5:2013): 5

Incluye / Inclus

Regulación automática del aire de combustión, aporte de combustible y caudal bomba recirculadora / Modulation automatique de l'air de combustion, de l'apport de combustible et du débit du circulateur.
 Regulación por software de la temperatura de ida y el retorno sin válvula anti condensación / Modulation électronique de la température de départ et retour sans vanne anti condensation.
 Control de depósito de ACS, inercia y tolvas / Contrôle du réservoir d'ECS, du ballon tampon et du silo externe.
 Electrónica exclusiva ECOFOREST / Electronique exclusive ECOFOREST.
 Gestión vía WiFi e Internet / Gestion par wifi et internet.
 Control y programación por temperatura ambiente o por potencia / Contrôle et programmation par température ambiante ou par puissance.
 Múltiples sistemas de seguridad / Multiples systèmes de sécurité.
 Limpieza automática del intercambiador, cestillo y compactado de cenizas / Nettoyage automatique de l'échangeur, du panier et compacteur de cendres.
 Cajón cenicero externo y extraíble / Bac à cendres externe et amovible.
 Hogar con vermiculita / Foyer avec vermiculite.
 Cestillo de acero inoxidable / Panier perforé en acier inoxydable.
 Incluye bomba recirculadora, vaso de expansión y válvula de seguridad / Inclus circulateur, vase d'expansion et soupape de sécurité.



VAP 24

A++

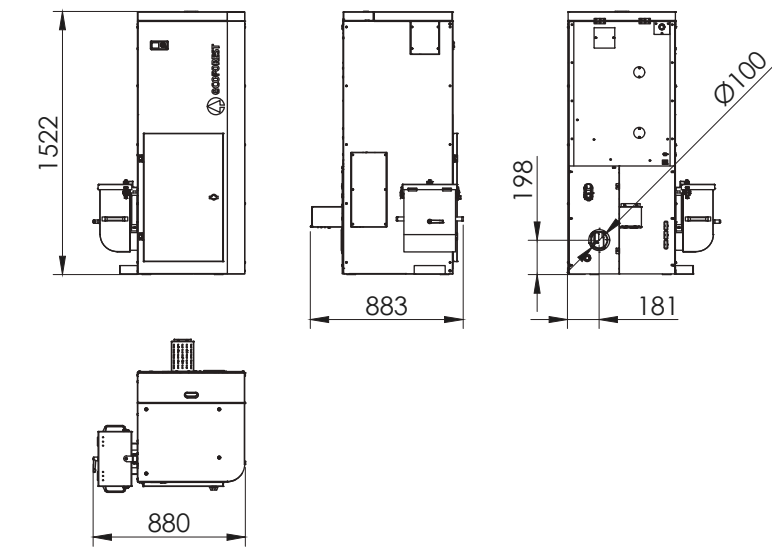

Características técnicas / Caractéristiques techniques

Potencia / Puissance: 23,6 kW
 Rendimiento / Rendement: 94%
 Tolva / Réservoir: 54 kg
 Consumo / Consommation: 1,4- 5,1 kg/h
 Autonomía / Autonomie: 39 - 11h
 Peso / Poids: 250 kg
 Diámetro salida de gases / Diamètre de sortie de fumées: 100 mm
 EEI=132
 Clase / Classe (UNE-EN 303-5:2013): 5

Incluye / Inclus

Regulación automática del aire de combustión, aporte de combustible y caudal bomba recirculadora / Modulation automatique de l'air de combustion, de l'apport de combustible et du débit du circulateur.
 Regulación por software de la temperatura de ida y el retorno sin válvula anti condensación / Modulation électronique de la température de départ et retour sans vanne anti condensation.
 Control de depósito de ACS, inercia y tolvas / Contrôle du réservoir d'ECS, du ballon tampon et du silo externe.
 Electrónica exclusiva ECOFOREST / Electronique exclusive ECOFOREST.
 Gestión vía WiFi e Internet / Gestion par wifi et internet.
 Control y programación por temperatura ambiente o por potencia / Contrôle et programmation par température ambiante ou par puissance.
 Múltiples sistemas de seguridad / Multiples systèmes de sécurité.
 Limpieza automática del intercambiador, cestillo y compactado de cenizas / Nettoyage automatique de l'échangeur, du panier et compacteur de cendres.
 Cajón cenicero externo y extraíble / Bac à cendres externe et amovible.
 Hogar con vermiculita / Foyer avec vermiculite.
 Cestillo de fundición / Panier perforé en fonte.
 Incluye bomba recirculadora, vaso de expansión y válvula de seguridad / Inclus circulateur, vase d'expansion et soupape de sécurité.



VAP 30

A++

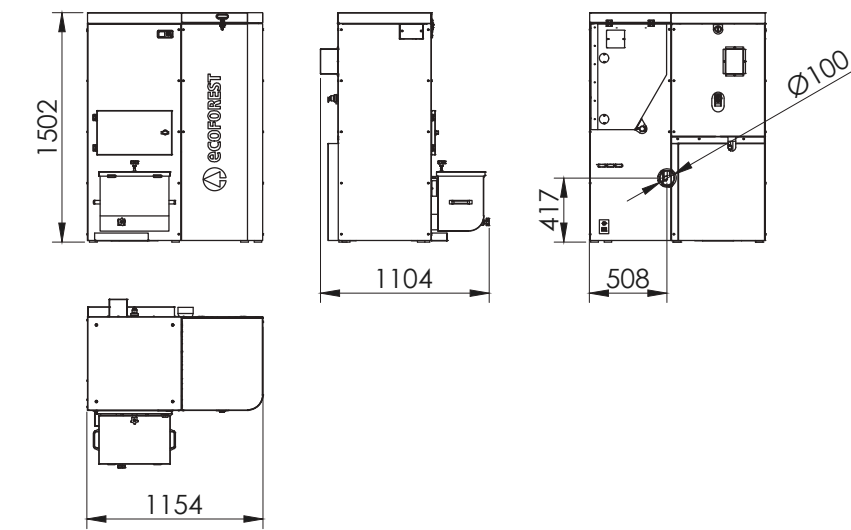

Características técnicas / Caractéristiques techniques

Potencia / Puissance: 30,2 kW
 Rendimiento / Rendement: 90 %
 Tolva / Réservoir: 132 kg
 Consumo / Consommation: 1,8-6,7 g/h
 Autonomía / Autonomie: 74 - 20h
 Peso / Poids: 430 kg
 Diámetro salida de gases / Diamètre de sortie de fumées: 100 mm
 EEI=126
 Clase / Classe (UNE-EN 303-5:2013): 5

Incluye / Inclus

Regulación automática del aire de combustión, aporte de combustible y caudal bomba recirculadora / Modulation automatique de l'air de combustion, de l'apport de combustible et du débit du circulateur.
 Regulación por software de la temperatura de ida y el retorno sin válvula anti condensación / Modulation électronique de la température de départ et retour sans vanne anti condensation.
 Control de depósito de ACS, inercia y tolvas / Contrôle du réservoir d'ECS, du ballon tampon et du silo externe.
 Electrónica exclusiva ecoFOREST / Electronique exclusive ecoFOREST.
 Gestión vía WiFi e Internet / Gestion par wifi et internet.
 Control y programación por temperatura ambiente o por potencia / Contrôle et programmation par température ambiante ou par puissance.
 Múltiples sistemas de seguridad / Multiples systèmes de sécurité.
 Limpieza automática del intercambiador, cestillo y compactado de cenizas / Nettoyage automatique de l'échangeur, du panier et compacteur de cendres.
 Cajón cenicero externo y extraíble / Bac à cendres externe et amovible.
 Hogar con vermiculita / Foyer avec vermiculite.
 Cestillo de acero inoxidable / Panier perforé en acier inoxydable.
 Incluye bomba recirculadora, vaso de expansión y válvula de seguridad / Inclus circulateur, vase d'expansion et soupape de sécurité.
 Posibilidad de desmontar la tolva para instalación / Possibilité de démonter la trémie pour l'installation.

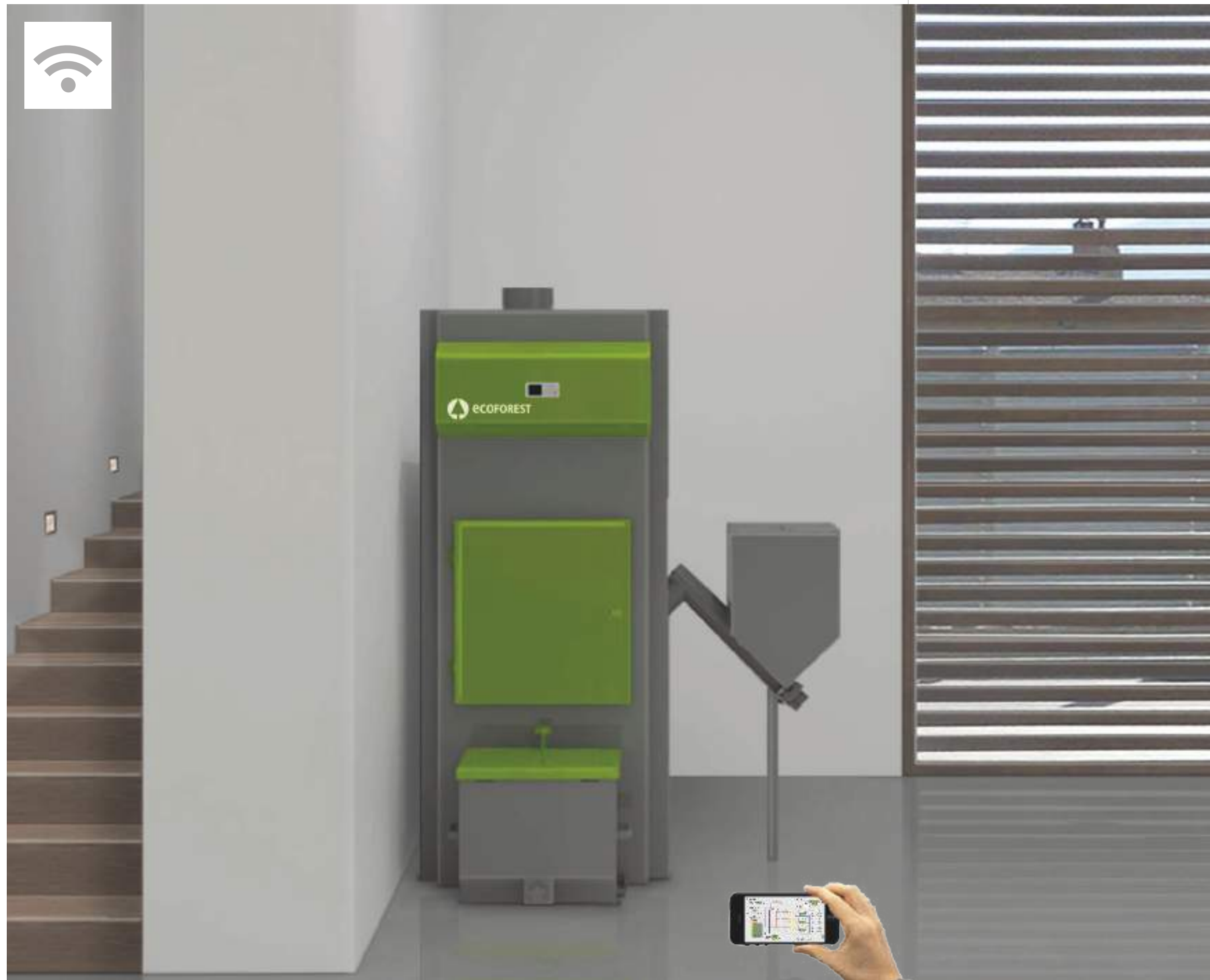

VAP 100

A++

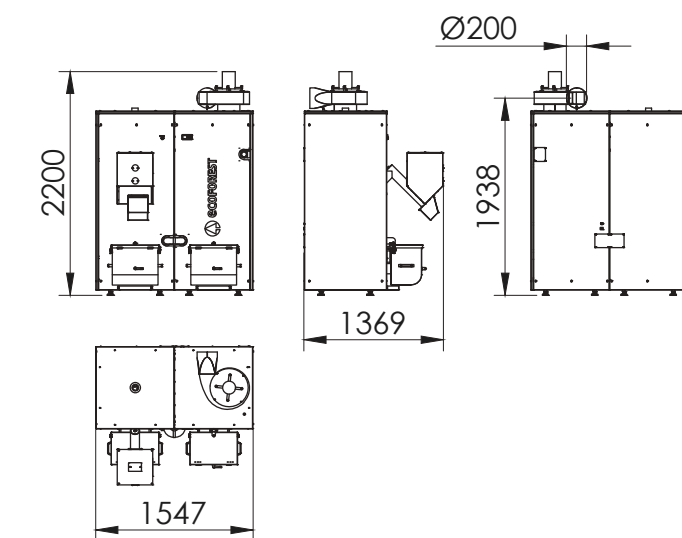

Características técnicas / Caractéristiques techniques

Potencia / Puissance: 100 kW
 Rendimiento / Rendement: 93 %
 Tolva / Réservoir: Externa obligatoria / Externe obligatoire
 Consumo / Consommation: 6,2-21,5 kg/h
 Autonomía / Autonomie: Según tolva externa / Selon réservoir externe.
 Peso / Poids: 1360 kg
 Diámetro salida de gases / Diamètre de sortie de fumées: 200 mm
 EEI= 132
 Clase / Classe (UNE-EN 303-5:2013): 5

Incluye / Inclus

Regulación automática del aire de combustión, aporte de combustible y caudal bomba recirculadora / Modulation automatique de l'air de combustion, de l'apport de combustible et du débit du circulateur.
 Regulación por software de la temperatura de ida y el retorno sin válvula anti condensación / Modulation électronique de la température de départ et retour sans vanne anti condensation.
 Control de depósito de ACS, inercia y tolvas / Contrôle du réservoir d'ECS, du ballon tampon et du silo externe.
 Electrónica exclusiva ECOFOREST / Electronique exclusive ECOFOREST.
 Gestión vía WiFi e Internet / Gestion par wifi et internet.
 Control y programación por temperatura ambiente o por potencia / Contrôle et programmation par température ambiante ou par puissance.
 Múltiples sistemas de seguridad / Multiples systèmes de sécurité.
 Limpieza automática del intercambiador, cestillo y compactado de cenizas / Nettoyage automatique de l'échangeur, du panier et compacteur de cendres.
 Cajón cenicero externo y extraíble / Bac à cendres externe et amovible.
 Hogar con vermiculita / Foyer avec vermiculite.
 Cestillo de acero inoxidable / Panier perforé en acier inoxydable.
 Incluye válvula de seguridad / Inclus soupape de sécurité.
 Posibilidad de desmontaje para instalación / Possibilité de démontage pour l'installation.

LEÑA

Ecoforest le presenta su nueva gama de estufas y calderas de leña, diseñados para lograr el mayor confort, las máximas prestaciones, con el máximo respeto por el medio ambiente, usando un combustible tan económico y ecológico como la leña.

BOIS

Ecoforest présente sa nouvelle gamme de poêles et chaudières à bois, conçues pour atteindre un maximum de confort et rendement, avec un maximum de respect pour l'environnement, en utilisant un combustible économique et écologique, telle que le bois de chauffage.

insert

ECO INSERT 70/80/90

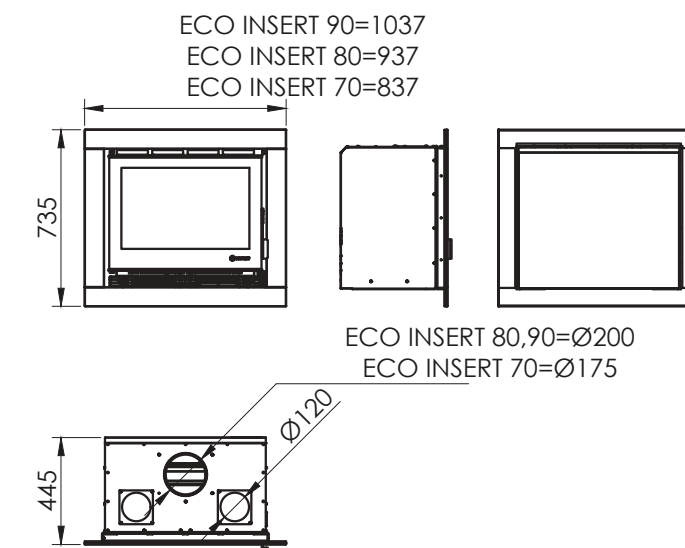

Características técnicas / Caractéristiques techniques

Potencia / Puissance: 10,7 / 12 / 14 kW
Rendimiento / Rendement: 79 / 75 / 72 %
Consumo / Consommation: 3,1 / 3,7 / 4,5 kg/h
Peso / Poids: 122 / 142 / 158 kg
Diámetro de salida de gases / Diamètre de sortie de fumées: 175 / 200 / 200 mm
Diámetro salida de aire canalizable / Diamètre sortie d'air canalisable: 120 mm
EEI=107 / 101 / 96

Incluye / Inclus

Hogar con aislamiento cerámico / Foyer avec isolation céramique.
Arranque automático del convector por termostato / Démarrage automatique du convector par thermostat.
Cajón cenicero de gran capacidad / Tiroir cendrier de grande capacité.
Vacuum cleaning system / Vacuum cleaning system.
Múltiples sistemas de seguridad / Multiples systèmes de sécurité.
Posibilidad de canalización con motor auxiliar / Canalisation avec moteur auxiliaire optionnelle.

insert

ECOGLASS INSERT 70/80/90

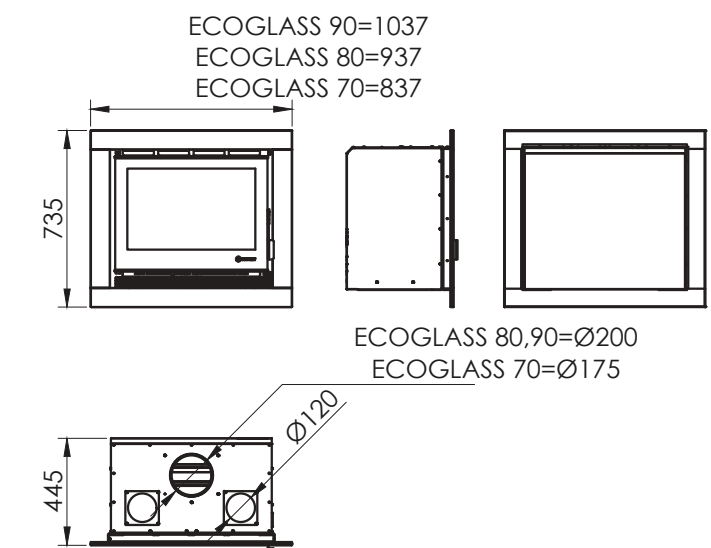

Características técnicas / Caractéristiques techniques

Potencia / Puissance: 10,7 / 12 / 14 kW
 Rendimiento / Rendement: 79 / 75 / 72 %
 Consumo / Consommation: 3,1 / 3,7 / 4,5 kg/h
 Peso / Poids: 122 / 142 / 158 kg
 Diámetro de salida de gases / Diamètre de sortie de fumées: 175 / 200 / 200 mm
 Diámetro salida de aire canalizable / Diamètre sortie d'air canalisable: 120 mm
 EEI=107 / 101 / 96

Incluye / Inclus

Hogar con aislamiento cerámico / Foyer avec isolation céramique.
 Arranque automático del convector por termostato / Démarrage automatique du convector par thermostat.
 Cajón cenicero de gran capacidad / Tiroir cendrier de grande capacité.
 Vacuum cleaning system / Vacuum cleaning system.
 Múltiples sistemas de seguridad / Multiples systèmes de sécurité.
 Posibilidad de canalización con motor auxiliar / Canalisation avec moteur auxiliaire optionnelle.
 Frontal decorativo en cristal templado negro / Façade décorative en verre trempé noir.





ARLÉS

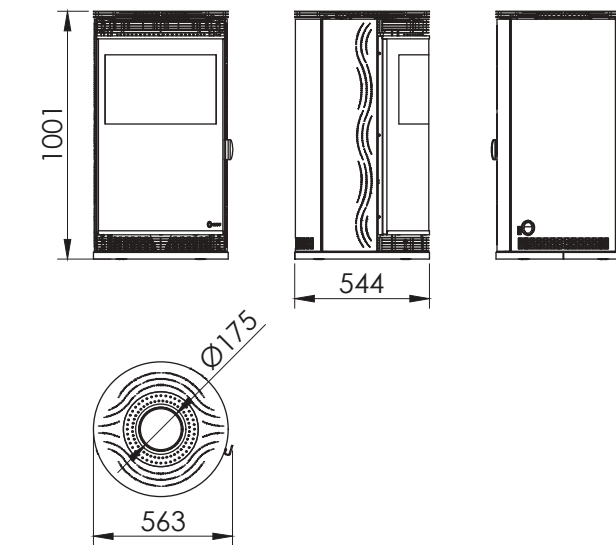

Características técnicas / Caractéristiques techniques

Potencia / Puissance: 12kW

Rendimiento / Rendement: 72%

Consumo / Consommation: 3,8 kg/h

Peso / Poids: 132kg

Diámetro de salida de gases / Diamètre de sortie de fumées: 175mm

EEl=96

Incluyes / Inclus

Hogar con aislamiento cerámico / Foyer avec isolation en vermiculite.

Arranque automático del convector por termostato / Démarrage automatique du convector par thermostat.

Cajón cenicero de gran capacidad / Tiroir cendrier de grande capacité.

Vacuum cleaning system / Vacuum cleaning system.

Múltiples sistemas de seguridad / Multiples systèmes de sécurité.

Amplia visión panorámica del fuego / Vision panoramique du feu.

hydro

MOSCÚ

A

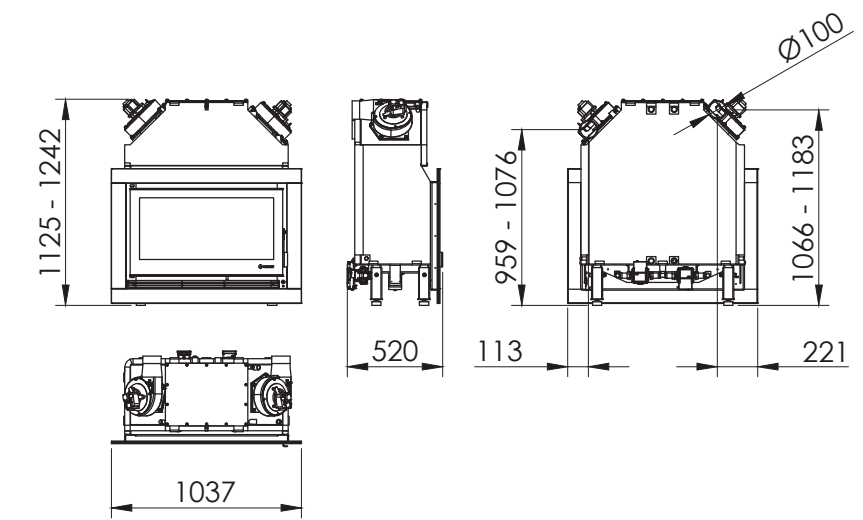

Características técnicas / Caractéristiques techniques

Potencia / Puissance: 22 kW
 Rendimiento / Rendement: 75 %
 Consumo / Consommation: 6,7 kg/h
 Peso / Poids: 260 kg
 Diámetro de salida de gases / Diamètre de sortie de fumées: 100 mm
 EEI= 98

Incluye / Inclus

Regulación por software del caudal de la bomba recirculadora / Régulation par software du débit du circulateur.
 Regulación por software de la temperatura de ida y el retorno / Régulation par software de la température de départ et de retour.
 Control electrónico de la combustión mediante regulación del aire en el hogar / Contrôle électronique de la combustion au moyen de la régulation de l'air dans le foyer.
 Alto Rto. (T° salida de humos=200°C) / Haut rendement (T° sortie de fumées =200°C)
 Impulsión directa a radiadores / Impulsion directe aux radiateurs.
 Cámara de combustión e intercambiador de calor, perfectamente aislado con lana de roca que confiere alta eficiencia al producto / Chambre de combustion et échangeur de chaleur parfaitement isolés avec laine de roche qui confère une haute efficacité au produit.
 Incluye bomba de alta eficiencia y velocidad variable / Inclus pompe de haute efficacité et vitesse variable.
 Incluye válvula de seguridad / Inclus soupape de sécurité.
 Vacuum cleaning system / Vacuum cleaning system.





MADEIRA

A⁺

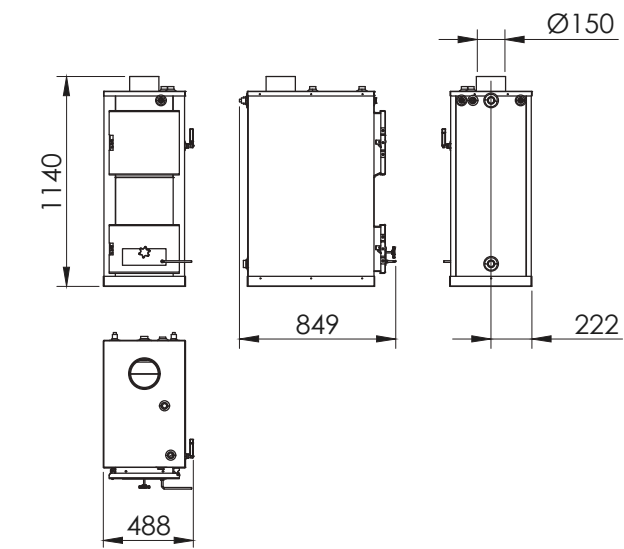

Características técnicas / Caractéristiques techniques

Potencia / Puissance: 20 kW

Rendimiento / Rendement: 74,9 %

Peso / Poids: 251 kg

Diámetro de salida de gases / Diamètre de sortie de fumées: 150 mm

EEl=106

Incluye / Inclus

Cuerpo construido en acero de alta calidad / Corps construit en acier de haute qualité.

Incluye «regulador de tiro» que regula el aire de combustión / Inclus «régulateur de tirage» qui régule l'air de combustion.

Incluye palanca lateral para regular mecánicamente el tiro, y por tanto la salida de humos / Inclus manette latérale qui régule mécaniquement le tirage, et donc la sortie de fumées.

Cámara de combustión e intercambiador de calor, perfectamente aislado con lana de roca que confiere alta eficiencia al producto / Chambre de combustion et échangeur de chaleur parfaitement isolés avec laine de roche qui confère une haute efficacité au produit.

Parrilla de fundición de fácil reposición en la parte inferior del hogar / Grille en fonte facilement repositionnable dans la partie inférieure du foyer.

Incorpora serpentín de seguridad / Serpentin de sécurité intégré.



FORTALEZA

A⁺

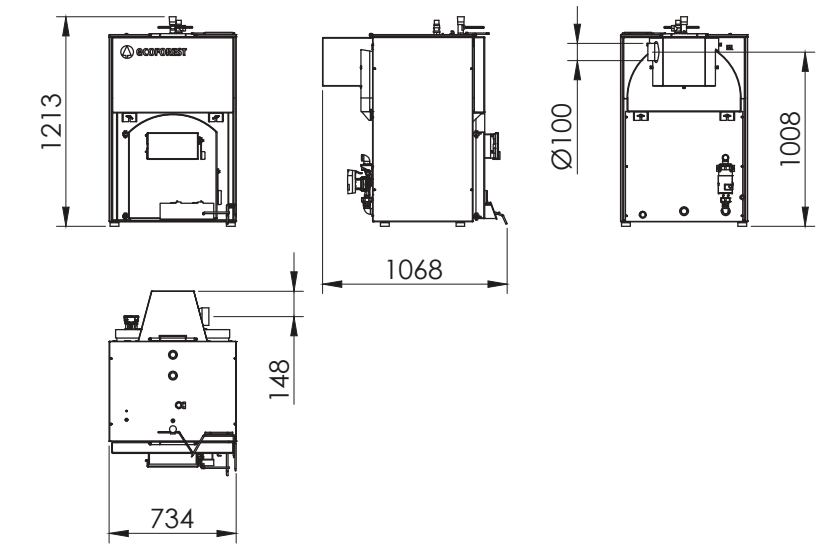

Características técnicas / Caractéristiques techniques

Potencia / Puissance: 40 kW

Rendimiento / Rendement: 80 %

Peso / Poids: 325 kg

Diámetro de salida de gases / Diamètre de sortie de fumées: 100 mm

EEl=112

Incluye / Inclus

Regulación por software del caudal de la bomba recirculadora / Régulation par software du débit du circulateur.

Regulación por software de la temperatura de ida y el retorno / Régulation par software de la température de départ et de retour.

Control electrónico de la combustión mediante regulación del aire en el hogar / Contrôle électronique de la combustion au moyen de la régulation de l'air dans le foyer.

Alto Rto. (T° salida de humos=200°C) / Haut rendement (T° sortie de fumées =200°C)

Cámara de combustión e intercambiador de calor, perfectamente aislado con lana de roca que confiere alta eficiencia al producto / Chambre de combustion et échangeur de chaleur parfaitement isolés avec laine de roca qui confère une haute efficacité au produit

Incluye bomba de alta eficiencia y velocidad variable / Inclus pompe de haute efficacité et vitesse variable.

Incluye válvula de seguridad / Inclus soupape de sécurité.



DEPÓSITOS DE AGUA / BALLONS

TANK IN TANK / TANK IN TANK



Designación / Désignation	Volumen / Volume	Peso / Poids (kg)	Diámetro / Diamètre (mm)	Altura / Hauteur (m)
70001	150 litros A.C.S 350 litros inercia	171	670	1.904
70002	200 litros A.C.S 550 litros inercia	233	930	1.815
70003	250 litros A.C.S 750 litros inercia	261	930	2.055

Incluye / Inclus

Depósito ACS inox 316 (P máx. 8 bar) / Réservoir pour ECS en acier inoxydable 316 (P máx. 8 bar).
 Envoltente en acero al carbono (P máx. 3 bar) / Couverture en acier au carbone (P máx. 3 bar).
 Serpentin solar (P máx. 6 bar) / Serpentin solaire (P máx. 6 bar).
 Calentamiento con caldera de biomasa / Chauffage avec chaudière à biomasse.
 Temperatura máx. de trabajo 90°C / Température maximale de travail de 90°C.
 Aislamiento térmico en espuma rígida de poliuretano inyectado libre de HCFC / Isolation thermique en mousse de polyuréthane rigide injectée. Sans HCFC.

DEPÓSITO DE INERCIA / BALLONS TAMPON



Designación / Désignation	Volumen / Volume	Peso / Poids (kg)	Diámetro / Diamètre (mm)	Altura / Hauteur (m)
70004	500 litros inercia	130	670	1.904
70005	750 litros inercia	161	930	1.815
70006	1000 litros inercia	217	930	2.055

Incluye / Inclus

Envoltente en acero al carbono (P máx. 3 bar) / Couverture en acier au carbone (P máx. 3 bar).
 Serpentin solar (P máx. 6 bar) / Serpentin solaire (P máx. 6 bar).
 Calentamiento con caldera de biomasa / Chauffage avec chaudière à biomasse.
 Temperatura máx. de trabajo 90°C / Température maximale de travail de 90°C.
 Aislamiento térmico en espuma rígida de poliuretano inyectado libre de HCFC / Isolation thermique en mousse de polyuréthane rigide injectée. Sans HCFC.

DEPÓSITO DE INERCIA / BALLONS TAMPON



Designación / Désignation	Volumen / Volume	Referencia / Référence
T-B-80	80 litros	853G
T-B-100	100 litros	859G
T-B-200	200 litros	857G
T-B-300	300 litros	858G
T-B-500	500 litros	863G
T-B-750	750 litros	864G
T-B-1000	1000 litros	860G
T-B-2000	1000 litros	861G



DEPÓSITOS DE AGUA / BALLONS

ACS (INSTALACIÓN MURAL, VERTICAL U HORIZONTAL) /
BALLONS D'ECS (MONTAGE MURALE VERTICALE OU HORIZONTALE)



Designación / Désignation	Volumen / Volume (L)	Potencia absorbida / Puissance absorbée (kW)	Diámetro / Diamètre (mm)	Peso / Poids (Kg)	Altura / Hauteur (m)
70007	80	11	440	39	1.004
70008	100	22	520	40	883
70009	150	25	520	48	1.133

Incluye / Inclus

Verisones mural vertical y horizontal de 80 a 150 litros / Versions murale verticale et horizontale de 80 à 150 litres.

Depósito de doble envoltente, interior en acero inox AISI 316 para ACS, P máx.8bar, y envoltente exterior en acero inox AISI 304, P máx. 3 bar / Réservoir à double enveloppe, intérieur en acier inox AISI 316 pour ECS, P máx.8bar, et extérieure en acier inoxydable AISI 304, P max. 3 bar.

Temperatura máx. de trabajo 90°C / Température maximale de travail de 90°C.

Panel de control y resistencia eléctrica / Panneau de commande et résistance électrique.

Aislamiento térmico en espuma rígida de poliuretano inyectado libre de HCFC / Isolation thermique en mousse de polyuréthane rigide injectée. Sans HCFC.

ACS (INSTALACIÓN VERTICAL EN SUELO) / BALLONS D'ECS (VERSION POUR FIXATION VERTICAL AU SOL)



Designación / Désignation	Volumen / Volume (L)	Potencia absorbida / Puissance absorbée (kW)	Diámetro / Diamètre (mm)	Peso / Poids (Kg)	Altura / Hauteur (m)
70010	80	11	440	39	1084
70011	100	22	520	40	963
70012	150	25	520	48	1213
70013	200	31	520	72	1513

Incluye / Inclus

Versión vertical en suelo de 80 a 200 litros / Version verticale de-chaussée de 80 à 200 litres.

Depósito de doble envoltente, interior en acero inox AISI 316 para ACS, P máx.8bar, y envoltente exterior en acero inox AISI 304, P máx. 3 bar / Réservoir à double enveloppe, intérieur en acier inox AISI 316 pour ECS, P máx.8bar, et extérieure en acier inoxydable AISI 304, P max. 3 bar.

Temperatura máx. de trabajo 90°C / Température maximale de travail de 90°C.

Panel de control y resistencia eléctrica / Panneau de commande et résistance électrique.

Aislamiento térmico en espuma rígida de poliuretano inyectado libre de HCFC / Isolation thermique en mousse de polyuréthane rigide injectée. Sans HCFC.

DEPÓSITOS DE ACS / BALLONS D'ECS



Designación / Désignation	Volumen / Volume	Referencia / Référence
T-B-200	200 litros	852G
T-B-300	300 litros	851G
T-B-500	500 litros	854G
T-B-750	750 litros	855G
T-B-1000	1000 litros	856G



SILOS Y SISTEMA DE ALIMENTACIÓN / SILOS ET SYSTEME ALIMENTATEUR



Ecoforest declara que la capacidad indicada en los silos es orientativa ya que depende del tipo de pellets utilizado. La capacidad puede variar más menos 5 % / Ecoforest déclare que la capacité indiquée pour ses silos est indicative ; puisqu'elle dépend du type de pellet utilisé. La capacité peut varier plus ou moins 5 %

Designación / Désignation	Ancho / Largeur	Largo / Longueur	Alto / Hauteur
75050	60cm	90cm	140cm
75039/1	90cm	90cm	150cm
75040/1	120cm	120cm	150cm
75042/1	140cm	140cm	250cm
75044/1	160cm	160cm	270cm

KIT SILO Incluye / Inclus

Silo / Silo

Alimentador neumático / Alimentateur pneumatique

Tubería para el alimentador / Tuyaux d'alimentation pneumatique



Alimentador neumático /
Tuyaux d'alimentation pneumatique



Alimentador neumático /
Alimentateur pneumatique

